

Anul XV nr. 2/2023

INFOSFERA

Revistă de studii de securitate și informații pentru apărare

Publicație indexată în bazele de date internaționale EBSCO și CEEOL

Revistă cu prestigiu științific recunoscut de Consiliul Național de Atestare
a Titlurilor, Diplomelor și Certificatelor Universitare (CNATDCU)

Direcția Generală de Informații a Apărării

CUPRINS

Contrainformațiile militare - între tradiție, prezent și perspectivă - la 105 ani de activitate 5
Cornel CUCU

PERSPECTIVE GEOPOLITICE ȘI GEOSTRATEGICE

Securitatea, apărarea și pacea pe flancul estic. Lecții învățate din conflictul din Ucraina 19
Iulian CHIFU

Posibilă criză majoră în domeniul bancar 29
Adrian-Cătălin BACIU

The regional security potential induced by the Serbian-Kosovar relations ... 36
Ștefan SĂVULESCU, Delia STĂNESCU, Lucian IVAN

Asia Centrală - front al ciocnirilor geostrategice 41
Gheorghe MATEI

RĂZBOAIELE SECOLULUI XXI

Războiul electronic în conflictul ruso-ucrainean 49
Simion-Călin GHEORGHIȚĂ

AMENINȚĂRI HIBRIDE

Organizațiile transnaționale de extremă dreapta – instrument de politică externă al F.Ruse 59
Marius-Alexandru FUGĂREȚU

Considerații de securitate referitoare la aplicațiile de mesagerie instant 64
Daniel-Andrei GUTHY

INTELLIGENCE

- Analiza de intelligence – instrument de descifrare a evoluțiilor din mediul internațional de securitate 72**
Ștefania-Crina DUMITRESCU

ISTORIA SERVICIILOR DE INFORMAȚII

- Petrolul românesc în ecuația intereselor naționale de securitate la începutul celui de-Al Doilea Război Mondial 78**
Ioan LUCINESCU

RECENZII ȘI SEMNALĂRI

- Food for thought 84**
Vasile CREȚU

CONTRAINFORMAȚIILE MILITARE - ÎNTRE TRADIȚIE, PREZENT ȘI PERSPECTIVĂ

- la 105 ani de activitate -

Cornel CUCU*

Motto:

„... un popor mai slab demografic și cu armată mai puțin numeroasă trebuie să apeleze mai mult la iscusința în conducere, la o mai completă și mai sigură informație și la o mai rafinată contrainformație.”

Gl.lt.(r) Titus GÂRBEA¹

Abstract

Today, the Military Counterintelligence and Security Directorate (MCSD), successor of the traditions of the Second Counterintelligence Office, established on May 1st, 1918, is a modern, flexible structure, capable to manage the risks and threats regarding the military body and to ensure, promptly and efficiently, the intelligence needed by the decision-makers in order to adopt the right course of action.

During its 105 years of existence, the military counterintelligence placed itself in the forefront of the fight against the hostile actions taken to undermine the national security in the military field.

Military counterintelligence embraces both information gathered and activities conducted to counter foreign intelligence threats, as well as other types of threats against MoD personnel and structures.

Counterintelligence professionals are adapting how they detect, deter, and disrupt collection activity because of the challenges in detecting the traditional indicators of collection activity - spotting, assessing and recruiting.

Keywords: military counterintelligence; military security; tradition; national security; foreign intelligence; threats.

INTRODUCERE

Istoria contrainformațiilor militare este mult mai lungă decât cei 105 ani de activitate aniversați în acest an, în condițiile în care culegerea de informații cu privire la potențialii adversari, persoane ostile, precum și intenții sau acțiuni generatoare de pericole a apărut și s-a dezvoltat în tandem cu societatea umană.

În mediul geopolitic actual, rolul și importanța serviciilor de contrainformații sunt amplificate de dinamica crizelor și confruntărilor cărora trebuie să le facă față securitatea națională, ca urmare a manifestării tot mai diversificate atât a unor pericole și amenințări convenționale, cât și neconvenționale. Acestea din urmă presupun, pentru contracarare, asumarea unor riscuri foarte mari, concomitent cu consecvența și sacrificiul de sine.

* Expert în probleme de securitate națională în cadrul Ministerului Apărării Naționale.

Într-o formă sau alta, toate acestea, fără excepție, gravitează în jurul informației de valoare specifice contrainformațiilor militare.

CONTRAINFORMAȚIILE MILITARE – TRADIȚII ȘI DEZVOLTARE

Nevoia de cunoaștere a capacităților de apărare și a potențialului militar al statelor de la sfârșitul secolului XIX-lea și începutul secolului al XX-lea a accelerat dezvoltarea instituțională a unor structuri specializate mai întâi de informații, ulterior și de contrainformații.

Începând cu anul 1907, acțiunile de spionaj austro-ungare, bulgare și rusești pe teritoriul Regatului României s-au intensificat, fapt ce a determinat ca autoritățile militare să crească preocuparea pentru contracararea spionajului și culegerii de informații despre forțele armate române.

Această preocupare s-a materializat, în anul 1911, printr-o instrucțiune elaborată de Biroul 6 informații din Secția a II-a/Marele Stat Major (MStM) și intitulată „Indicatorul general al unora din chestiunile militare asupra cărora diferiți agenți străini caută să obțină informații”². Cu toate acestea, serviciile de informații ostile continuau să reprezinte provocări la adresa securității forțelor armate române, așa cum indica și un document din 5 octombrie 1911 - „la noi, neexistând o lege a contraspionajului în timp de pace, mulți pot oferi serviciile lor pentru bani, fără să se expună unui pericol prea mare”³.

Totodată, cu prilejul crizei bosniace (1908) și al declanșării războaielor balcanice (1912-1913), Rusia țaristă și-a amplificat acțiunile de spionaj desfășurate pe teritoriul țării noastre atât în vederea cunoașterii poziției guvernului român față de aceste evenimente, cât și pentru a culege informații despre mișcarea de eliberare națională a popoarelor din Balcani (inclusiv despre neînțelegerile apărute în tinerele state din această parte a Europei).

În perioada 1911-1915, la nivelul MStM exista o evidență a persoanelor care au fost

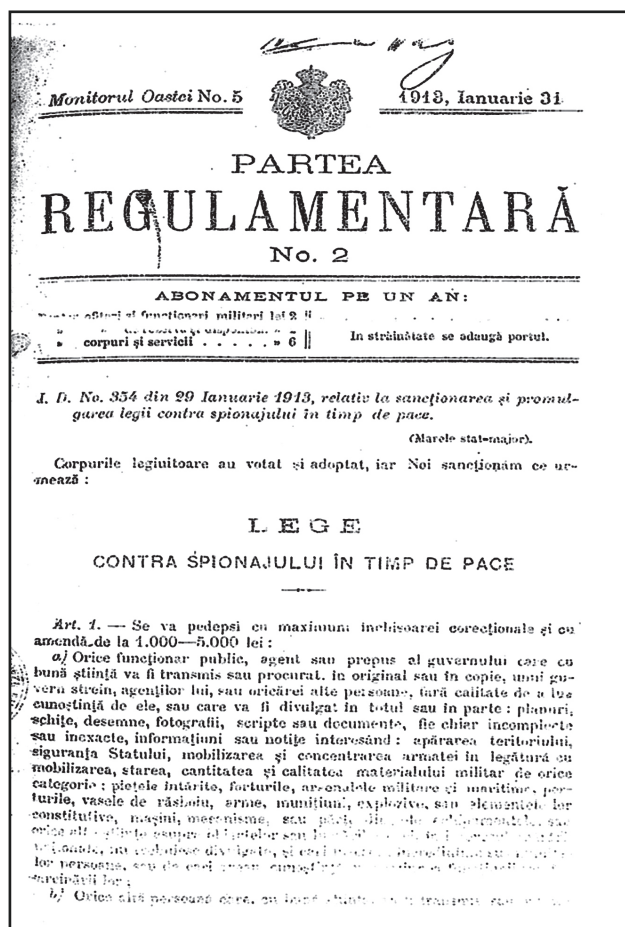

identificate cu activități de culegere de informații în „Registrul cu persoanele dovedite că s-au ocupat cu spionajul în România”⁴.

Pentru contracararea acțiunilor de culegere de informații și descurajarea trădării din partea unor ofițeri, MStM a propus și a fost promulgată *Legea contra spionajului în timp de pace*⁵, prin Înalțul Decret nr. 354 din 29 ianuarie 1913. Încă de la începutul actului normativ, la art. 1 punctul a), aceasta prevedea pedepse cu „închisoarea corecțională și cu amendă de la 1.000 la 5.000 lei” pentru „orice funcționar public, agent, prepus al guvernului sau orice altă persoană care cu bună știință va fi transmis sau procurat, în original sau copie, unui guvern străin, agenților lui sau oricărei alte persoane [...] sau care va fi divulgat în totul sau în parte planuri, schițe, desene, fotografii, scripte sau documente, [...] informațiuni sau notițe interesând: apărarea teritoriului, siguranța Statului, mobilizarea și concentrarea armatei [...] starea, cantitatea și calitatea materialului militar de orice categorie;

piețele întărite, forturile, arsenalele militare și maritime, porturile, vasele de războiu, arme, munițiuni, explozive [...] sau orice alte științe asupra obiectelor sau lucrărilor, în interesul apărării naționale, nu trebuiesc divulgate [...]”⁶. La art. 15 din lege se prevedea faptul că „instrucția și judecarea delictelor prevăzute, ..., se va face de urgență”, precum și că „termenele de judecată, ..., nu vor fi mai lungi de 15 zile”. Conform art. 17 legea se aplica și în timp de război.

De asemenea, preocupări pentru crearea unei structuri contrainformative distincte în cadrul Armatei Române au existat înainte de declanșarea Primului Război Mondial, însă acestea nu au fost materializate decât spre finalul acestuia.

Acțiunile de culegere de informații despre forțele armate ale Regatului României au condus la întocmirea unei avertizări - Referatul nr. 89 din 20 ianuarie 1914 - de către șeful Secției a II-a, prin care a transmis că serviciul de informații din Armata română era „departe de a fi la nivelul serviciilor similare din armatele străine”⁷ și a

înaintat șefului MStM un proiect de organizare a structurii de informații.

Spre exemplu, în referatul mai sus menționat s-a propus ca Biroul 5 informații din Secția a II-a să fie organizat pe trei diviziuni:

- Diviziunea I, cu 4 subdiviziuni care să se ocupe de studiul armatelor străine;
- Diviziunea a II-a, serviciul interior de informații, cu subdiviziunea de contraspionaj și contrainformații. Misiunea acesteia era de a contracara spionajul străin în România, prin urmărirea persoanelor care se ocupau cu spionajul, a persoanelor suspecte de spionaj, depistarea organizațiilor de spionaj din România și dezinformarea agențiilor de spionaj străine; conducerea acestei subdiviziuni urma să fie asigurată de un agent civil, ajutat de cel puțin trei agenți și patru subagenți.
- Diviziunea a III-a cu misiunea de a culege informații asupra țărilor străine prin agenți care să posede cunoștințe militare; de asemenea, avea misiunea de a coordona și îndruma activitatea agenților mobili, curierilor informatori și ofițerilor de control⁸.

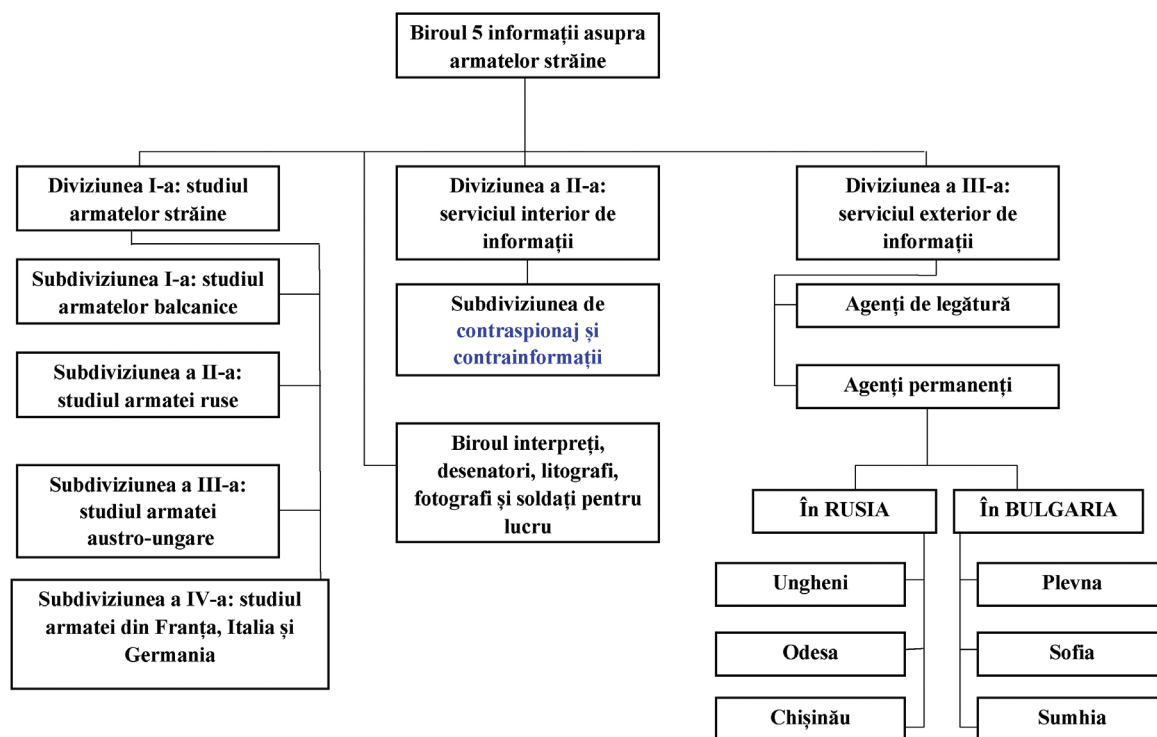

Fig. 1 – Schema de organizare a Biroului 5 Informații, cu propunerea înființării primei structuri de contraspionaj și contrainformații, propusă de șeful Secției II-a, la 20 ianuarie 1914⁹

Această propunere nu a fost pusă în aplicare, dar ofițeri din cadrul Secției a II-a aveau sarcini de identificare a spionajului străin în Regatul României, în cooperare cu Direcția Siguranță Generală a Ministerului de Interne.¹⁰

În vederea demobilizării armatei la 1 iulie 1918, impusă prin Tratatul de pace de la București, șeful Biroului informații din Marele Cartier General, colonelul Nicolae Condeescu, prin raportul nr. 289 din 28 aprilie 1918, propunea ca după aceasta să se înființeze la MStM o secție a informațiilor, compusă din două birouri: „*Biroul 1 Informații și Biroul 2 Contra Informații*”. Acest fapt a fost consemnat în *Ordinul de Zi nr. 36 din 01 mai 1918*¹¹ al Marelui Cartier General, semnat de generalul de divizie Constantin Christescu.

Generalul Constantin Christescu, considerat creatorul școlii de stat-major din România¹², s-a născut la 02.12.1866 în Pădureți-Ciești (azi Lunca Corbului)/județul Argeș și a decedat la 12.05.1923 în București. În perioada 1887-1923 a îndeplinit mai multe funcții de comandă și stat major, printre cele mai remarcabile fiind următoarele: profesor ajutător, apoi titular la Școala Superioară de Război (1895-1910), comandant al Școlii



Superioare de Război (1910-1912), șef al Marelui Stat Major, partea s e d e n t a r ă (28.10.1918-01.04.1920) și șef al Marelui Stat Major (02.12.1913-01.04.1914, 01.04.1918-01.04.1920-08.05.1923)¹³.

Intervenind a doua mobilizare la 28 octombrie 1918, MStM a trecut din nou de la organizarea de pace la cea de război: Marele Cartier General pentru „Armata de operațiuni” și Marele Stat Major – Partea sedentară. La Marele Cartier General, în eșalonul întâi, a luat ființă o secție a informațiilor sub denumirea de Secția a II-a, cu un birou de informații și un birou de

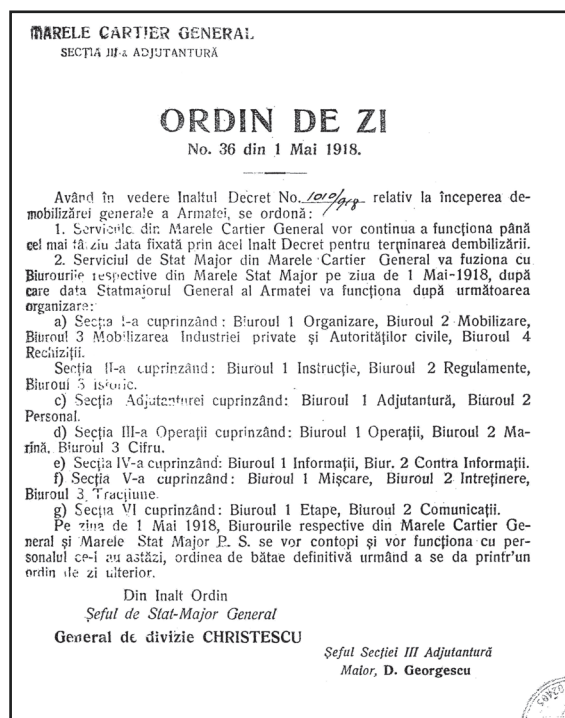

contrainformații. Secția a IV-a Informații de la MStM a continuat să funcționeze sub această denumire și organizare la Partea sedentară a MStM.

Prin Înaltul Decret nr. 1579 din 18 aprilie 1919, pe baza raportului ministrului de Război, gl. Alexandru Văitoianu, regele Ferdinand I a aprobat modificarea și completarea Legii de organizare a Ministerului de Război. MStM era organizat pe două diviziuni, iar în Diviziunea a II-a a fost inclusă și Secția a V-a Informații și Contrainformații, cu două birouri.

Biroul 1 Informații dispunea de 4 sub-birouri: 1 – Studiul armatelor din Balcani, 2 – Studiul armatelor din Vest, 3 - Studiul armatelor din Est, plus Germania și Austria, 4 – redactarea și tipărirea buletinelor de informații periodice, broșuri cu studiile făcute asupra armatelor străine și lucrări pregătitoare, relative la cursurile de informații.

Biroul 2 Contrainformații avea două sub-birouri: 1 – culegerea și adunarea prin agenți a informațiilor secrete din țările străine și serviciul columbofil, 2 – serviciul de contrainformații, contraspionaj, propagandă și cenzură¹⁴.

Analizându-se activitatea serviciului de informații militare român în perioada 14 august 1916 – 1 aprilie 1921, ofițerii specialiști arătau: „*La începutul războiului național, serviciul de informații se prezenta într-o formă nu tocmai*

strălucită. În momentul intrării în război a armatei noastre nu exista o Doctrină a informațiilor. Erau puțini ofițeri specialiști în domeniu”¹⁵.

EVOLUȚIILE DE DUPĂ PRIMUL RĂZBOI MONDIAL

Deși prin Înaltul Decret nr. 897/1921 s-a hotărât „*trecerea Armatei Române pe picior de pace*”, totuși serviciul de informații militare nu suferă modificări esențiale, continuând să funcționeze în cadrul Diviziunii a II-a a MStM, sub denumirea de Secția a 5-a Informații și Contrainformații, cu patru birouri – Biroul 1 Informații Directe, Biroul 2 Contrainformații, Biroul 3 Propagandă și Biroul 4 Cifru. S-a remarcat, însă, „*o puternică încadrare a birourilor secției, mai ales a birourilor 1 și 2*”¹⁶.

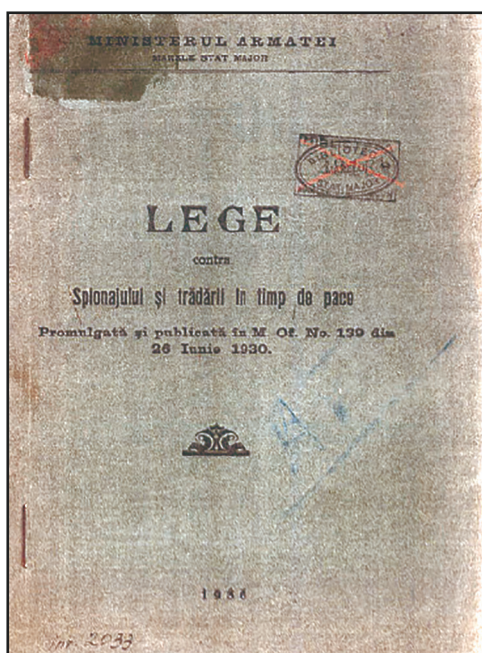

În 1925, serviciul de informații al MStM a fost ridicat de la rangul de secție la acela de „diviziune”. Până în 1927 a funcționat Diviziunea a II-a din MStM, cu o Secție de Informații, compusă din 7 birouri, și o Secție de Contrainformații, constituită din 3 birouri¹⁷.

În 1927, Ministerul de Război a elaborat „*Instrucțiuni provizorii asupra informațiilor*”, prin care se recunoștea că practica lucrurilor a necesitat dezvoltarea de noi organe de informații/contrainformații pentru analizarea informațiilor obținute și că, în același timp, a apărut lupta „*contra investigațiilor adversarului, adică*

acțiunea contrainformativă, care se dezvoltă din ce în ce mai mult”¹⁸.

La 26 iunie 1930 a fost promulgată și publicată în Monitorul Oficial nr. 139 „*Legea contra Spionajului și trădării în timp de pace*”¹⁹, care completa și modifica Legea din 13 ianuarie 1913 asupra spionajului în timp de pace.

În anul 1933 s-au înființat trei centre de contrainformații la Iași, București și Cluj. Până în anul 1935 nu s-au produs schimbări în organica Secției II-a, dar atribuțiile Biroului 1 Căutare au fost extinse la probleme de contraspionaj și atașați militari²⁰.

În perioada 1935-1936 și în anul 1937, la Școala de Aplicație a Artileriei din Timișoara s-a organizat pentru ofițeri-elevi un *Curs de informații, contrainformații și cifru*. În cadrul cursului, într-o secțiune distinctă, s-a prezentat cursanților importanța activității de contrainformații, atât la pace, cât și la război, o atenție deosebită fiind acordată „*măsurilor contra activității inamice de spionaj, măsurilor contra activității inamice de propagandă subversivă, măsurilor contra activității inamice de terorism și sabotaj*”²¹. Totodată, era prezentat modul de acțiune contrainformativă în „*corpurile de trupă*” și „*măsurile contra activității informative inamice*”. În cadrul cursului, ofițerilor li se prezenta și modul de întocmire a unor documente cu măsuri contrainformative pe timpul derulării unei operații militare, astfel: „*Plan de contrainformații pentru Operațiunea proiectată în ziua de ...*”, „*Ordin de contrainformații no ...*” și „*Raport contrainformativ pentru ziua de ...*”²².

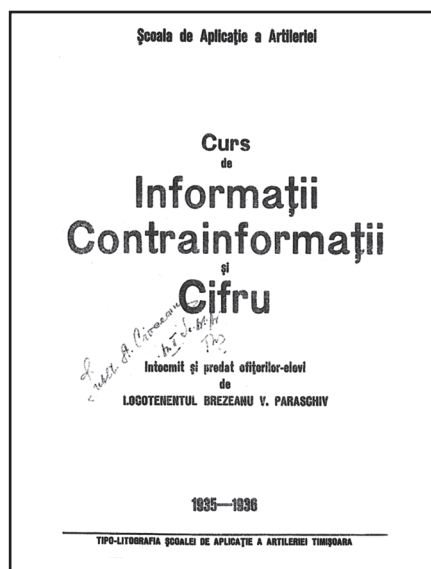

În perioada 1938-1939 s-a remarcat o preocupare continuă pentru sporirea numărului ofițerilor încadrați la Secția a II-a, ca urmare a intensificării acțiunilor subversive și revizioniste ale URSS, Ungariei și Bulgariei și a deteriorării grave a situației politico-militare din centrul și sud-estul Europei.

La 09 octombrie 1940, Secția II-a Informații și Contrainformații a fost reorganizată, în același timp fiind revizuite atribuțiile secției și ale compartimentelor sale, în conformitate cu noua situație politico-militară a României. Organizarea și atribuțiile secției au fost: Biroul 1 Informații (cu cele 3 fronturi) – urmărirea și semnalarea incidentelor de frontieră, culegerea de informații asupra tratamentului românilor rămași în teritoriile cedate; Biroul 2 Contrainformații și studii – coordona activitatea contrainformativă

secției de informații la comandamentele marilor unități, subordonate direct Secției Informații a MStM, care au fost dotate cu mijloace tehnice informative²⁴.

În ianuarie 1941, MStM a înlocuit „Instrucțiunile provizorii asupra informațiilor”, emise în anul 1927, cu „Regulamentul de informații și contrainformații – A.5”, în conținutul căruia activitatea contrainformativă avea o parte considerabilă²⁶. La art. 58 din Regulament, activitatea contrainformativă era definită ca „totalitatea măsurilor luate în scopul de: a împiedica acțiunea informativă a inamicului; a preîntâmpina și împiedica manifestările de orice fel, ale acțiunii subversive”²⁷. Acest regulament a tratat activitatea de informații și contrainformații întrunit, remarcabil fiind faptul că unele aspecte menționate au aplicabilitate și în prezent.

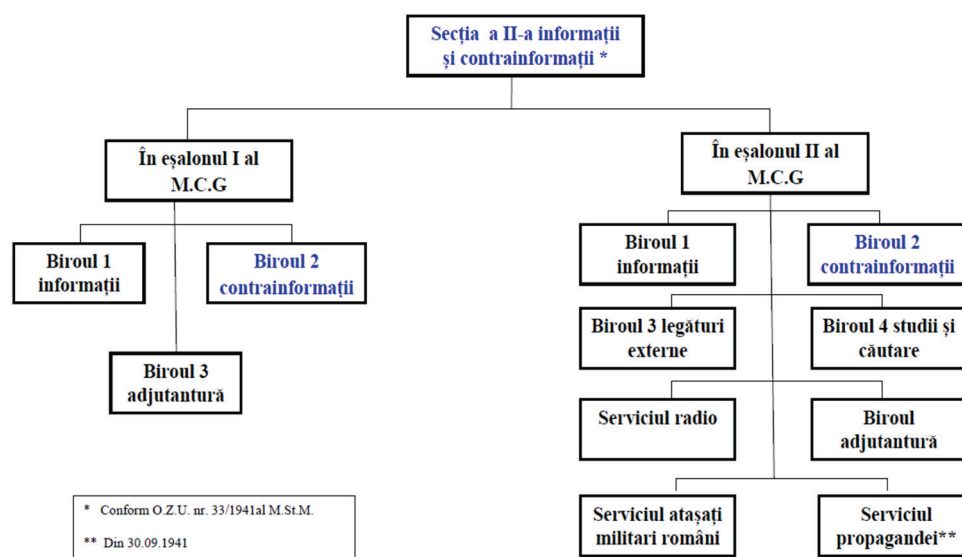
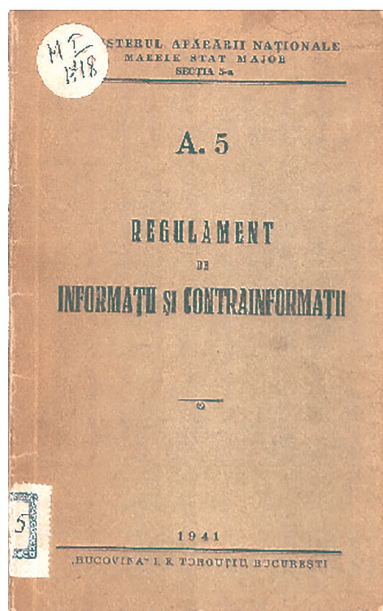

Fig. 2 – Schema de organizare a Secției a-II-a informații și contrainformații în anul 1941²⁵

în armată și în afara armatei (cu cea mai mare dezvoltare) și contraspionajul; Biroul 3 Legături externe – coordona activitatea atașajilor militari români în străinătate, colabora cu atașajii militari străini din România și rezolva cererile legațiilor străine în România; Biroul 4 Organe de investigații – coordona activitatea centrelor informative și birourilor statistice militare, numai din punct de vedere tehnic și administrativ; Biroul Adjutantură; Serviciul Radio. Biroul Cifru a fost, la rândul său, reorganizat și s-a transformat în serviciu independent, ieșind din subordinea Secției a-II-a²³. De asemenea, au fost înființate

De asemenea, la art. 63 și 64 din Titlul II, intitulat „Contrainformații”, la capitolul 1 din același regulament se arată că „activitatea contrainformativă se bazează în special pe prevedere” și cuprinde „acțiuni de documentare continue manifestate prin: culegerea de date și informații, studiul lor, urmat de propuneri și răspândirea informațiilor, precum și măsuri practice contrainformative spre a preîntâmpina și împiedica activitatea informativă și subversivă a inamicului”²⁸.

Reține atenția faptul că, încă din anul 1941, analiza informațiilor a ocupat un loc distinct în



activitatea de informații și contrainformații. Este demn de menționat că, la acel moment, prin analiza unei informații se înțelegea „examenul critic și aprofundat al elementelor de fond și formă în scopul de a stabili valoarea acelei informații”²⁹ și că acesta se realiza

inițial „în mod singular” și apoi „în ansamblul situației”, luându-se în calcul „specificul pe care-l prezintă fiecare situație”³⁰.

Totodată, regulamentul prevedea că documentul de informare trebuie să cuprindă inclusiv „rezultatele interpretării fiecărei informații” de natură să genereze „o concluziune care trebuie să scoată în evidență consecințele ce decurg asupra situației”³¹.

De asemenea, în activitatea de contrainformații o importanță deosebită era acordată modului de diseminare a informațiilor, în așa fel încât să nu fie produse „efecte

dăunătoare”³². Potrivit acestui regulament, informațiile obținute în urma activității de contrainformații puteau fi diseminate sub forma notelor, studiilor și buletinelor contrainformative³³. Totodată, Regulamentul A5 prevedea inclusiv măsuri contrainformative menite „să împiedice activitatea informativă și subversivă a inamicului”, acțiuni de contrapropagandă, precum și măsuri specifice pentru a preîntâmpina și stopa acțiunile subversive³⁴.

La intrarea României în cel de-al Doilea Război Mondial, la 22 iunie 1941, a luat ființă Marele Cartier General al Armatei, compus din două eșaloane, potrivit prevederilor Decretului nr. 1798/1941. Primul eșalon a acționat în zona de operații militare, iar al doilea a rămas în țară. În această situație, Secția a II-a Informații și Contrainformații a fost organizată și a acționat în ambele eșaloane, conform Ordinului de zi nr. 33/1941 al MStM. În timpul celui de-al Doilea Război Mondial și până la încheierea acestuia, Secția a II-a Informații și Contrainformații a funcționat pentru obținerea de informații necesare ducerii acțiunilor de luptă, contracarării spionajului, sabotajelor de pe teritoriul național și contracarării acțiunilor teroriste și subversive desfășurate de persoane/grupuri ostile, conform organizării de mai jos.

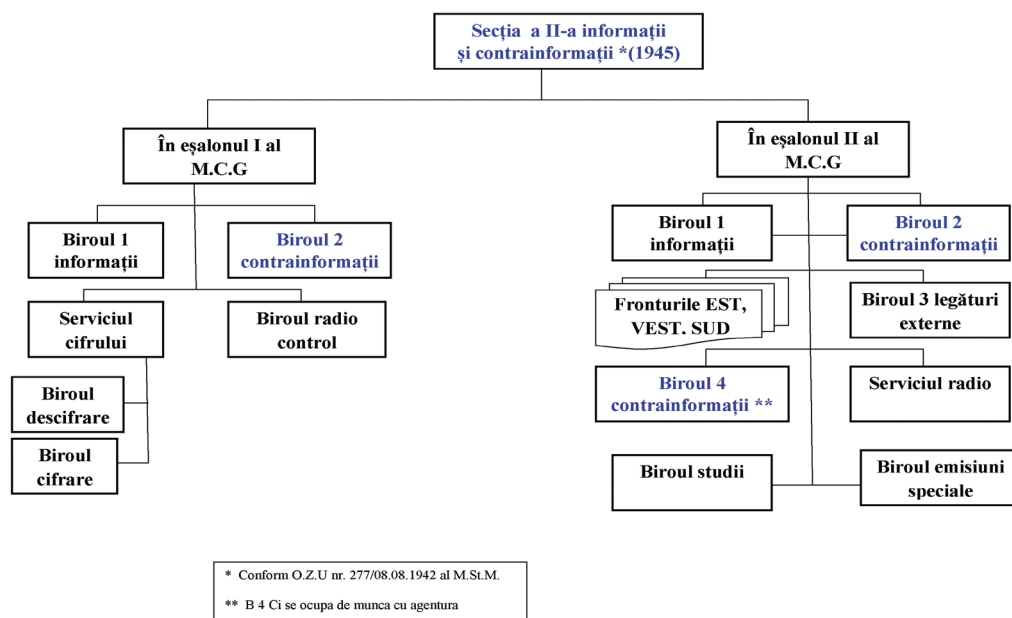

Fig. 3– Schema de organizare a Secție II-a informații și contrainformații în perioada 1942-1945³⁵

CONTRAINFORMAȚIILE MILITARE – EVOLUȚIE ȘI TRANZIȚIE

După punerea în aplicare a Convenției de armistițiu, semnată la Moscova (12/13 septembrie 1944), cu URSS, Marea Britanie și SUA, prin Decretul nr. 3506 din 29 noiembrie 1946 și articolele 12 și 24 din Legea nr. 452/1946 cu privire la organizarea Ministerului de Război, Secția a II-a Informații și Contrainformații a fost eliberată de misiunea contrainformativă în armată, iar asupra acestei hotărâri nu s-a mai revenit³⁶. Prin Decizia ministerială nr. 2541 din 29 martie 1947, Secția a II-a Informații și Contrainformații s-a transformat în Secția a II-a Instrucție Informativă de Luptă și Legături Externe, pierzându-și caracterul său informativ-operativ, iar elementele structurale de contrainformații militare au fost scoase din organica acesteia³⁷. Activitatea informativă a Secției a II-a a fost limitată doar la studiul evenimentelor apărute în presă sau comentate la emisiuni de radio.

La 30 august 1948, prin Decretul nr. 221 privind înființarea și organizarea Direcției Generale a Securității Poporului/Ministerul Afacerilor Interne, a luat ființă Direcția a IV-a Contrainformații Militare³⁸. Această Direcție a preluat activitatea de contrainformații militare, cu sarcinile de contraspionaj și de supraveghere în domeniul militar, trecând la rândul ei prin diverse transformări, și a funcționat până în decembrie 1989.

Noul context geopolitic de după 1990 a avut o influență majoră și asupra activității de contrainformații militare. Revenirea la tradițiile militare ale activității de contrainformații din Armata României a avut loc după aprilie 1990, când prin ordinul ministrului Apărării Naționale M41/14.05.1990 s-a înființat Direcția Contraspionaj a MApN (începând cu 24.04.1990). Ulterior, în baza Decretului nr. 100/1990 al Consiliului Frontului Salvării Naționale și a Ordinului ministrului Apărării Naționale Nr. 89/1990 și MC 1166/1990, Direcția Contraspionaj a funcționat ca structură departamentală a MApN, aflată în subordinea nemijlocită a ministrului apărării.

După înființarea Direcției Contraspionaj a MApN, în scopul prevenirii scurgerilor de informații și contracarării acțiunilor de spionaj la adresa personalului și activității MApN, aceasta a fost într-o continuă transformare, context în care structura și-a schimbat denumirea, concomitent cu lărgirea atribuțiilor funcționale, în Direcția Protecție și Siguranță Militară³⁹ (1997), Direcția Siguranță Militară⁴⁰ (2001), respectiv Direcția Contrainformații și Securitate Militară⁴¹ (2006). Totodată, în procesul de transformare a activității de informații pentru apărare, începând cu 01.07.1999, în baza Hotărârii de Guvern nr. 385, Direcția Protecție și Siguranță Militară a fost integrată în cadrul Direcției Generale de Informații a Apărării.

CONTRAINFORMAȚIILE MILITARE – PREZENT ȘI PERSPECTIVĂ

Ultimul deceniu al secolului XX a arătat că succesul unei structuri de informații sau de contrainformații și securitate este determinat de capacitatea anticipativă a managementului instituțional în raport cu dinamica mediului de securitate și de modul în care excelența managementului poate scurta viteza de reacție și furniza produse de *intelligence* acționabil, care să asigure superioritatea decizională.

De la aderarea României la NATO, structurile de contrainformații și securitate militare, ca partener credibil, eficient și necesar, au susținut interesele naționale și euroatlantice prin integrarea și participarea activă în cadrul Comunității Naționale de Informații, precum și în cadrul Comandamentului Aliat de Contrainformații (ACCI). Astfel, identitatea Direcției Contrainformații și Securitate Militară a fost consolidată în cadrul sistemului de asigurare a securității naționale, pe dimensiunea sa militară, dar și din perspectiva interoperabilității cu aliații și partenerii din NATO și UE.

După promulgarea *Legii nr. 182 privind informațiile clasificate și a Standardelor naționale de protecție a informațiilor clasificate în România*, aprobate prin HG nr. 585 din 2002, cât și a *Normei privind protecția informațiilor*

clasificate ale Organizației Tratatului Atlanticului de Nord în România, aprobată prin HG nr. 353 din același an, Ministerul Apărării Naționale a devenit instituție abilitată prin lege să stabilească, pentru domeniul său de activitate și responsabilitate, structuri și măsuri proprii privind coordonarea și controlul activităților referitoare la protecția informațiilor secrete de stat, devenind astfel autoritate desemnată de securitate.

A fost evidentă necesitatea apariției unei structuri care să coordoneze și să armonizeze, din punct de vedere administrativ, dar mai ales legislativ, componenta securității militare la nivelul întregii armate. Astfel, din 2006, securitatea militară se regăsește chiar în titulatura Direcției, devenind domeniu important (alături de contrainformații) pentru protejarea patrimoniului militar.

Direcția Contrainformații și Securitate Militară a fost promotoarea constituirii structurilor de securitate la toate eşaloanele armatei, asigurând autorizarea pentru acces la informații clasificate a întregului personal al MApN, coordonarea activității de securitate fizică și a documentelor naționale, cât și a celor NATO, UE și Echivalente clasificate. De asemenea, tot componenta de securitate militară gestionează, prin patru autorități acreditate, securitatea rețelelor și sistemelor informatice și de calculatoare, precum și managementul activității criptografice. Atribuțiile componente de securitate militară sunt derivate direct din legislația națională. În prezent, specialitățile militare din arma Informații pentru Apărare, asociate activității Direcției Contrainformații și Securitate Militară, sunt: contrainformații militare, securitate militară și criptologie militară.

Dinamica tot mai accentuată și mai complexă a mediului de securitate din ultimii ani a necesitat imperativ creșterea vitezei de reacție a structurilor de contrainformații și securitate militară, prin informarea operativă și eficientă a beneficiarilor, concomitent cu protecția informațiilor și a mediilor de propagare a acestora, toate în contextul combinării noilor tipuri de riscuri și amenințări cu cele clasice.

Structurile de contrainformații și securitate militară au capacitatea de adaptare continuă a proceselor de transformare menite să genereze expertiză înalt calificată în domeniul de competență, precum și de optimizare a activităților specifice prin dezvoltarea interoperabilității cu structuri similare partenere.

Rolul contrainformațiilor militare în avertizarea strategică se poate evidenția în misiuni de tipul:

- asigurarea protecției informative a personalului MApN;
- elaborarea și implementarea de politici în domeniul informațiilor pentru securitatea militară;
- obținerea și valorificarea informațiilor referitoare la factori de risc și amenințări, interni și externi, militari și non-militari, care pot afecta securitatea militară și, implicit, securitatea națională;
- elaborarea de produse informative (analize, evaluări, prognoze) ale situației politico-militare interne și internaționale și ale fenomenului militar contemporan;
- elaborarea politicilor, coordonarea și controlul activităților referitoare la protecția informațiilor clasificate din toate structurile MApN;
- cooperarea cu celelalte instituții abilitate în domeniul securității naționale.

Riscurile și amenințările actualului mediu de securitate, o combinație între vechi și nou - terorismul, spionajul, subversiunea, sabotajul, criminalitatea organizată, agresiunile informaționale și cibernetice, alături de migrația transfrontalieră, pandemii, mercenari generatori de dezordine, rebeli și fanatici religioși, nesiguranța individuală și colectivă, crize economice sau ecologice, amenințări hibride, neglijențe sau abuzuri în serviciu – reprezintă caracteristica esențială ce indică că acestea nu pot fi gestionate separat sau individual, ci integrat (în cadrul unor acțiuni complexe) deoarece au un potențial de manifestare omnidirecțional și o evoluție din ce în ce mai greu de anticipat.

În ultimii ani, capacitățile operaționale ale Direcției Contrainformații și Securitate Militară

și calitatea acțiunilor specifice au crescut prin participarea personalului propriu la misiunile desfășurate în teatrele de operații și în cadrul comandamentelor NATO/UE, prin dezvoltarea componentelor de securitate a sistemelor informatice, de comunicații, apărare cibernetică și criptografice, prin cooperarea cu structuri similare din state NATO/UE, precum și prin adaptarea instrucțiunilor și procedurilor specifice la noul spectru de amenințări de securitate.

Noua logică, impusă de globalizare și multipolaritate, de fluiditatea mediului de securitate și caracterul tot mai difuz al amenințărilor, intensificarea amenințărilor hibride, explozia informațională și capacitatea actorilor non-statali de a avea acces la informații, au determinat abordări noi ale ciclului de *intelligence*. Realitatea de astăzi, uneori greu predictibilă, este invadată agresiv de fluxuri de informații, mai mult sau mai puțin utile, și necesită dezvoltarea cunoașterii eficiente a acțiunilor ostile la adresa securității militare și naționale.

În acest context, preocuparea permanentă a specialiștilor Direcției Contrainformații și Securitate Militară o reprezintă elaborarea de produse informative cu un puternic caracter anticipativ, oportune, obiective, care să sprijine eficient procesul decizional în domeniul militar.

În istoria celor 105 de ani de contrainformații militare există nenumărate cazuri care au menirea să demonstreze că spionajul este o activitate informativă continuă, practică de toate statele, prin cele mai diverse forme și mijloace și sub cele mai ingenioase acoperiri. Este un adevăr, confirmat de istorie, că relațiile de prietenie dintre țări nu înseamnă și renunțarea la cunoașterea reciprocă, inclusiv pe căi „oculte”, cum este definit spionajul.

Așadar, structurile de contrainformații organizează și desfășoară măsuri informative pentru prevenirea surprinderii, constând în: culegerea de informații despre fenomene, evoluții, activități, acțiuni, structuri, persoane; prelucrează informațiile, le selectează, evaluează și le diseminează în scopul avertizării asupra pericolelor ce vizează securitatea națională; informarea curentă despre evoluția unor probleme de interes deosebit.

În concluzie, măsurile specifice întreprinse la nivelul Direcției Contrainformații și Securitate Militară sunt pentru contracararea activității de culegere de informații de către agenți ai serviciilor de informații ostile și/sau pentru asigurarea secretului de stat și secretului militar.

CONCLUZII

Aniversarea a 105 ani de la înființarea primei structuri de contrainformații militare însuflă credință tinerei generații de a construi un viitor, valorificând lecțiile istoriei de apărare a României. Contrainformațiile și securitatea militară sunt o componentă a informațiilor pentru apărare, integrată în siguranța națională, și reprezintă ansamblul structurat de mijloace umane și tehnice pentru căutarea, culegerea, transmiterea, exploatarea și diseminarea informațiilor, astfel încât acestea să ajungă în timp optim la decidentul militar și politico-militar. Amenințările și riscurile de ordin militar la care trebuie să răspundă sistemul contrainformațiilor militare sunt complexe, multiple, de natură diferită, cu efecte diferențiate asupra modului de percepție și analiză.

Pentru succesul operațiilor militare experiența a demonstrat că este necesar ca suportul de contrainformații militare să fie unul puternic, apt să furnizeze liderilor politico-militari date și informații relevante, obiective și cât mai detaliate, despre o gamă cât mai completă de elemente de interes, în timp oportun.

La acest moment, Direcția Contrainformații și Securitate Militară este o instituție parte a sistemului național de apărare, fiind o structură modernă, flexibilă și capabilă să gestioneze riscurile și amenințările la adresa organismului militar, care și-a adaptat rapid misiunile și responsabilitățile într-un mod fără precedent în istorie. Ca urmași meritoși ai celor ce i-au precedat, ofițerii de contrainformații și securitate militară au datoria să persevereze în cunoașterea faptelor, prin desprinderea adevărului de bănuială, ca și în prezentarea curajoasă și exactă a informațiilor, ca pe o dovadă certă a verticalității și echidistanței profesionale a serviciului ce-l reprezintă.

BIBLIOGRAFIE

1. CUCU Cornel, IONIȚOIU Vasile-Dumitru (coord.), *Contrainformațiile militare, un secol de istorie și tradiții în slujba Armatei României*, Editura CTEA, București, 2018.
2. CUCU Cornel, „Direcția Contrainformații și Securitate Militară - repere cronologice”, *Revista Document*, Buletinul Arhivelor Militare Române/Serviciul Istoric al Armatei, nr. 2 (52)/2011, București.
3. CUCU Cornel, „Contrainformații militare – necesitate, geneză și evoluție”, *Revista Infosfera*, nr. 2/2018, Direcția Generală de Informații a Apărării, București.
4. CUCU Cornel, PRISĂCARU Dan, *Înființarea și evoluția structurilor de contrainformații militare din Armata României (1859-1948)*, în „Securitate și apărare europeană în contextul crizei economico-financiare”, sesiune de comunicări științifice cu participare internațională, 15-16.04.2010, Secțiunea 3, Strategie Militară, Universitatea Națională de Apărare „Carol I”, 2010, București, p.150-163.
5. DOHOTARU Ion, BURGHELEA Emil (coord.), *Direcția Informații Militare între ficțiune și adevăr*, Editura C.E.A.T.E.P.T.A., București, 1994.
6. GHEORGHE Marin, PÂRLOG Adriean, *Informații militare/Enciclopedia Armatei României*, Editura CTEA, București, 2009.
7. NEGULESCU Victor, *De la informații la contraspionajul militar – drumul anevoios al unui serviciu secret: 1990-1996*, Editura Bibliotheca, Târgoviște, 2000.
8. SPÂNU Alin, *Serviciul de informații al României în Războiul de Întregire Națională (1916-1920)*, Editura Militară, București, 2019.
9. SPÂNU Alin, *Informații, propagandă și contraspionaj în Transilvania, Ungaria și Banat (1918-1920)*, Editura Militară, București, 2020.
10. SPÂNU Alin, „O structură contrainformativă de tranziție: Serviciul de informații al Armatei (1947-1951)”, *Revista Document*, Buletinul Arhivelor Militare Române/Serviciul Istoric al Armatei, nr. 3 (61)/2013, București.
11. STROEA Adrian, GHINOIU Marin, *Generalul Constantin Christescu: seniorul artileriei române moderne*, Editura Militară, București, 2016.
12. TĂRPESCU Ovidiu-Ionel, CUCU Cornel, Contrainformații Militare – „to be or not to be”, *Revista Infosfera*, nr. 3/2010, Direcția Generală de Informații a Apărării, București.
13. *** *Revista Profil*, anul 2, nr. 4, martie 2004.
14. *** *Instrucțiuni provizorii asupra informațiilor*, Tipografia MStM, București, 1927.
15. *** *Lege contra spionajului și trădării în timp de pace*, Monitorul Oficial nr. 139 din 26 iunie 1930.
16. *** *A5 - Regulamentul de informații și contrainformații*, Editura „Bucovina” I.E. Torouțiu, București, 1941.
17. Arhivele Militare Române (A.M.R.), Fond nr. 5417, Dosar 295, f. 6-7.
18. A.M.R., Rola P-II.1.521, c. 561-564.
19. A.M.R., Fond nr. 5417, Dosar nr. 564, f. 51.
20. A.M.R., Fond MStM, Registrul istoric nr. 1041, f. 465-466.
21. A.M.R., Fond Biblioteca Arhivistică, Dosar Monitorul Oastei nr. 5/1913, f. 13-17.
22. A.M.R., Fond 948/52, Dosar nr. 46, f. 168.

- ¹ Gl.lt.(r) Titus GÂRBEA - ofițer de informații, fost atașat militar la Berlin, Berna, Haga și Copenhaga în perioada 1938-1942, în Ion Dohotaru (coord.), *Direcția Informații Militare*, Editura C.E.A.T.E.P.T.A., București, 1994, p. 15.
- ² Apud Mihaela Orjanu, „Culegerea și protecția informațiilor odată cu crearea Marelui Stat Major român, 1859-1918”, în *Istoria Statului Major general în arhitectura organismului militar român, 1859-2009*, Editura CTEA, București, 2009, în CSPAMI, Fond 5418, d.126/1911, p.73.
- ³ Cristian Troncotă, *Istoria serviciilor secrete românești de la Cuza la Ceaușescu*, Editura Ion Cristoiu, București, 1999, p. 41.
- ⁴ Arhivele Militare Române (A.M.R.), Fond microfilme, Rola P II 1.505, cadrele 347, 349-365.
- ⁵ A.M.R., Fond Biblioteca Arhivistică, Dosar Monitorul Oastei nr. 5/1913, f. 13-17.
- ⁶ Ibidem, p. 13.
- ⁷ A.M.R., Fond nr. 5417, Dosar 295, pp. 3-5.
- ⁸ Ibidem, f. 6-7.
- ⁹ Ovidiu-Ionel Tărpescu, Cornel Cucu, Revista *Infoșfera*, nr. 3/2010, p. 56.
- ¹⁰ A.M.R., Fond microfilme, Rola P-II.1.521, c. 561-564.
- ¹¹ A.M.R., Fond nr. 5417, Dosar nr. 564, f. 51.
- ¹² Adrian Stroea, Marin Ghinoiu, *Generalul Constantin Christescu: seniorul artileriei române moderne*, Editura Militară, București, 2016, p. 41.
- ¹³ Ibidem, p. 17-22.
- ¹⁴ Col. Ion Dohotaru (coord.), col. (r) Emil Burghilea ș.a., op. cit. p. 63-64.
- ¹⁵ Ibidem p. 64.
- ¹⁶ Ibidem p. 71-72.
- ¹⁷ A.M.R., Fond MStM, Registrul istoric nr. 1041, f. 465-466.
- ¹⁸ Biblioteca CMN, Fond M, Cota II 224, Instrucțiuni provizorii asupra informațiilor, Tipografia MStM, București, 1927, p.7-8.
- ¹⁹ Biblioteca CMN, Fond M, Cota II 6035, Lege contra spionajului și trădării în timp de pace.
- ²⁰ A.M.R., Fond 948/52, Dosar nr. 46, f. 169.
- ²¹ Paraschiv Brezeanu, *Curs de informații, contrainformații și cifru*, Editura Tipografică Școlii de Aplicație a Artilerie Timișoara, pp. 98-110.
- ²² Ibidem, pp. 133-135.
- ²³ A.M.R., Fond MStM, Secția a 2-a, crt. 955, f. 48-53.
- ²⁴ A.M.R., Fond MStM, Secția a 2-a, crt. 837, f. 1,2, 199-200.
- ²⁵ Ovidiu-Ionel Tărpescu, Cornel Cucu, Op.cit., p. 61.
- ²⁶ Biblioteca CMN, Fond M, Cota I 1718, A5 - Regulamentul de informații și contrainformații.
- ²⁷ Ibidem p. 33.
- ²⁸ Ibidem p. 34
- ²⁹ Art. 40 / A5.
- ³⁰ Art.41 / A5.
- ³¹ Art.43 / A5.
- ³² Art.75 / A5.
- ³³ Art. 76 / A5.
- ³⁴ Art.79, 83 și 84 / A5.
- ³⁵ Ovidiu-Ionel Tărpescu, Cornel Cucu, Op.cit., p. 61.
- ³⁶ Col. Ion Dohotaru(coord.), col. (r) Emil Burghilea, ș.a., op. cit. p. 121.
- ³⁷ Gl.d. (r) Victor Negulescu, *De la informații la contraspionajul militar – drumul anevoios al unui serviciu secret: 1990-1996*, Editura Bibliotheca, Târgoviște, 2000, p. 25.
- ³⁸ Revista *Profil*, anul 2, nr. 4, martie 2004.
- ³⁹ HG nr. 10/14.04.1997 și Ordinul Ministrului nr. MP-339/25.04.1997.
- ⁴⁰ Ordinul Ministrului nr. M S-12/09.02.2001.
- ⁴¹ Ordinul Ministrului nr. DGB S-359/ 13.11.2006.

SECURITATEA, APĂRAREA ȘI PACEA PE FLANCUL ESTIC LECȚII ÎNVĂȚATE DIN CONFLICTUL DIN UCRAINA

*Iulian CHIFU**

Abstract

The perspective of Russia's war of aggression in Ukraine prove to be a re-emergence of a full scale, high intensity, long term war in Europe¹. A threat never considered after the fall of the Berlin Wall, neither by the Alliance, nor by the member states². The idea of a full scale war as a threat could be challenged by the fact that Russia does no longer have resources to forge a full scale war³ on a NATO country, neither has another modern army untouched and ready to go, and will not have it in the near future. However, this perspective can no longer be ignored now after realising how unprepared is the Democratic World to face such a threat⁴ and that it needs itself some years to produce sufficient capabilities, ammunition and prepare reserves in order to face a future war or at least to support Ukraine in the ongoing one, in order to avoid it reaches NATO's borders.

Keywords: full scale war; war of attrition; societal resilience; crime of aggression; motivation and resolve.

CONFRUNTAREA CU O PUTERE REGIONALĂ: CĂDEREA ÎN RĂZBOI DE UZURĂ

De la încălzirea globală la schimbarea generației energetice, de la avântul tehnologic la evaluarea impactului acestor tehnologii asupra omului, societății, politicului și relațiilor internaționale, mergând până la pandemie și gestionarea ei, toate păreau probleme mult mai importante pentru omenire decât **ambitiile de superputere ale unui actor perdant, Rusia lui Putin**⁵. Un lider autoritar care a ieșit din prim-planul creativității, competiției economice și tehnologice și a **capacității geopolitice**⁶ prin modul propriu distructiv de gestionare a energiilor creatoare și închidere a sistemului

pentru a prezerva regimul putinist și puterea unui lider ce se vrea mai longeviv decât Stalin⁷.

Și am ajuns la războiul de agresiune pe scară largă al Rusiei în Ucraina, un război de cucerire inițiat de Moscova, un război neo-colonial, al metropolei împotriva fostei componente care vrea să se desprindă pe deplin – Ucraina, stat care poartă adevăratul său **război de independență**⁸. Cursul pare deja clar unora care sunt mai preocupați, desigur, să nu umilim Rusia, decât de victimele pe care le face în Ucraina și de crimele de război sau de actul de agresiune⁹ de care se face vinovată. Desigur, nimeni nu-și propune să umilească Rusia, dar aceasta, pentru binele său și al viitorului cetățenilor săi, trebuie înfrântă și, ulterior, trasă la răspundere¹⁰. Ca orice criminal,

* Iulian Chifu este președintele Centrului de prevenire a Conflictelor și Early Warning, București, profesor la Universitatea Națională de Apărare Carol I din București și profesor asociat la SNSPA.

și regimurile criminale trebuie pedepsite pentru a nu reveni vreodată. Sigur, costurile de război le vor plăti cetățenii, cu toate efectele secundare ale unei asemenea frustrări. Iar dezbaterile despre vina popoarelor pentru conducătorii și acțiunile criminale ale statelor¹¹ s-a tot derulat de la Nürnberg încoace. Însă lecțiile trebuie învățate chiar și în forma cea mai dură pe care e în stare orice națiune să o priceapă.

Războiul declanșat la 24 februarie 2022 ne-a mai arătat că nu poți preveni invazia rusă și că Rusia nu poate fi descurajată. Chiar dacă ai capacitățile de a distruge forțele atacatorului, chiar dacă ucizi enorm de mulți militari și distrugi capacități din primele zile, armata rusă nu o să se oprească. Descurajarea prin negare – *deterrence by denial*¹² – ține, în primul rând, de dispoziția adversarului de a accepta, rațional, reducerea costurilor și a pierderilor. Acest lucru nu se poate face cu o națiune care ignoră pe deplin drepturile omului, care a făcut un fetiș și un titlu de glorie din numărul morților săi în cel de-al Doilea Război Mondial¹³.

Desigur că nu poți să construiești o apărare prin negarea accesului fie și la un centimetru de teritoriu aliat dacă nu dezvolți **reziliența societală**¹⁴. Totul ține, evident, și de societate, de pregătirea de război, de rezerve, de capacități. Iar într-un război lung invențiile tehnologice au o valoare adăugată pe termen relativ scurt, până când armata adversă se adaptează sau până când vulnerabilitățile acestui tip de armament se vădesc: capacitatea de a produce pe scară largă, capacitatea de a furniza muniție, capacitatea de mentenanță și costurile. Firește costurile. Merită să distrugi o țintă cu o rachetă de câteva ori mai costisitoare? Desigur, logica ar spune nu, doar dacă ținta ar fi ea însăși o armă și ar urma să aducă mai multe pierderi odată ce ar lovi pe teren propriile tale ținte. În fapt, nu este vorba despre cyborgi și tehnologii înalte dacă nu ai oameni și capacități să ucizi o întreagă armată și ai depozitele goale¹⁵.

Războiul nu este o problemă strict militară – și nu pentru că ar fi o problemă prea importantă

pentru a fi lăsată pe seama militarilor¹⁶ – ci pentru că este **o problemă de tip *whole of the society***, adică a întregii societăți. Astăzi războaiele pe scară largă implică pe deplin o schimbare a societății pentru a se confrunța cu această realitate, cu costurile, cu economia de război/industria de război și costurile de resursă umană pe care le produce. În autocrații, precum Rusia, se impune modul de evoluție spre economia de război, dar chiar și acolo într-o formă graduală, acceptabilă, sub radar, cu mobilizări de voluntari și evitarea unei comunicări prea directe care ar lovi în credibilitatea liderilor¹⁷.

În democrații, schimbarea și trecerea de la pace la război e greu acceptabilă, cu excepția șocurilor emoționale majore, care pot cataliza susținerea publică necesară (11 septembrie 2001 în Statele Unite, de exemplu)¹⁸. Avantajate sunt *societățile democratice rămase într-o situație de confruntare perpetuă*. Statele Unite, cu responsabilitatea globală rămasă din perioada Războiului Rece, și Coreea de Sud, aflată într-un război neterminat cu Nordul, par a fi statele cele mai bine echipate în fața unui posibil război lung, actual sau al viitorului. De asemenea, cu ocazia acestei confruntări generate de Rusia la porțile Europei, s-a dovedit faptul că Statele Unite sunt indispensabile pentru securitatea și apărarea Europei¹⁹ și că nu pot fi înlocuite, pe termen mediu, dintr-o asemenea postură.

„INFANTERIA DISPENSABILĂ”²⁰ A RUSIEI ȘI RECONSTRUCȚIA ARMATELOR EUROPENE

Lipsa de grijă pentru viața oamenilor a făcut ca Rusia să introducă în actualul război nu numai atacurile în valuri, precum în Bahmut, unde unica problemă a apărătorilor ucraineni era să aibă suficiente gloanțe pentru a ucide marea de oameni care se tot revărsa, suicidal, asupra tranșelor²¹, cât o adevărată *„infanterie dispensabilă”*. Aceasta este alcătuită din pușcăriași și oameni ai minorităților de tot felul, locuitori ai Rusiei profunde, din satele și zonele răsfrate din Siberia sau din micile republici etnice, în cea mai mare

parte, nicidecum proveniți din marile orașe sau din elita sau muncitorii de valoare în război.

Rolul acestei noi categorii de infanterie dispensabilă este nu numai numărul cu care copleșește, ci mai ales provocarea schimburilor de focuri și luptelor limitate care să dezvăluie pozițiile de tragere ale inamicului, care sunt preluate ulterior de către infanteria specializată, sau să găsească punctele vulnerabile ale apărării pe care să le valorifice, din nou, infanteria specializată în operațiuni de asalt²². Infanteria dispensabilă face ca numărul de victime să fie extrem de mare în război, de partea rusă, chiar dacă structura acestora nu este neapărat o pierdere majoră pentru statul agresor, care mizează că are numărul mai mare de oameni și capacitatea de a recruta fără limite această categorie de forțe pe care o poate lesne arunca în măcelul și mașina de tocat carne a liniei întâi din Donbas²³.

Desigur, aceste forțe nu aduc nimic în compensarea lipsei moralului trupelor ruse, nici nu ajută să desăvârșească polarizarea populației Rusiei lui Putin în susținerea războiului. Doar că se constituie într-o surpriză tocmai pentru că reprezintă o variantă inacceptabilă de a purta lupta pentru orice armată a unui stat democratic. Dar și această inovație de război a secolului 21 – combinată cu **companiile militare private ale mercenarilor** (de tip Wagner), la fel de dispensabili, chiar dacă dețin o capacitate superioară și pregătire de luptă – fac ca lecțiile învățate din actualul război să fie și mai dure pentru lumea care a uitat, practic, de peste 80 de ani, războiul.

Războiul între mari puteri, s-a văzut, evoluează întotdeauna spre un război de uzură, către pierderi multiple, pe scară largă, pe un timp nedeterminat, dar cu certitudine lung. De aceea, nu poate fi planificată o asemenea confruntare fără a avea **capacitatea de a regenera** și de **a reconstrui forța**, o componentă care vine inevitabil din rezerve și din societate. Dacă nu erau ucrainenii cei supuși acestui război, orice națiune europeană capota în primele săptămâni ale conflictului din lipsă de oameni și lipsă de muniție și capabilități. În asemenea condiții, cum

compensăm situația actuală, pe termen scurt, în materie de personal? **Armata mai mari, rezerve mai substanțiale** – voluntare sau **reluarea serviciului militar obligatoriu** – depozite extinse și capacitate de producție mult mai mare în materie de platforme de luptă și muniție.

Am văzut și faptul că, dincolo de calitate și pregătire, **cantitatea contează**²⁴. Și la oameni, și la capabilități, unde panaceul nu este neapărat tehnologia de ultimă oră, cât mai ales **platforme ușor de înlocuit și menținut**. Nu neapărat cele complexe, sofisticate și, desigur, mai greu de reparat sunt importante. Și nici cele mai fragile. Prin urmare, tocmai platformele care sunt simple și ieftin de înlocuit, reparat și menținut pot face diferența. Războiul pe scară largă, îndelungat, reclamă alte caracteristici în marea masă a capabilităților și trebuie să ne adaptăm. Dar, pe această dimensiune, pânđește **pericolul dependențelor strategice**²⁵ - de la dependența energetică la lanțuri de aprovizionare garantate în spațiul aliat, pentru ca producția de capabilități și componente să nu fie fragmentată sau să se blocheze, ci să poată conta în planificare.

E fantastic, altfel, **cât suntem de nepregătiți de război**, noi, statele democratice occidentale, cu armatele noastre de profesioniști, sofisticate, dar incapabile să ducă un război lung, pe scară largă, sau să-și producă armele și muniția pentru unul de lungă durată. Ne vor trebui ani de pregătire. Azi, pentru estul Europei, ucrainenii ne-au dat ceva timp, dar întregul Occident a eșuat în a convinge societățile proprii că avem de-a face cu o amenințare reală²⁶, că trebuie să se aștepte și, mai ales, să susțină investiții majore în apărare. Armata și componentele cu dublă utilizare au fost subfinanțate ani de zile, fiind la modă alte concepte de minimizare a organismului militar. **Eficiența economică se răzbună!** În plus, miza majoră va fi să convingi societățile occidentale de nevoia unor asemenea investiții astăzi, pentru a susține războiul din Ucraina, undeva departe, la marginile Europei, ca nu cumva să ajungă războiul în spațiile NATO și UE, deci să fie implicată fiecare națiune aliată.

SECURITATE ECONOMICĂ PE TIMP DE PACE ȘI PE TIMP DE RĂZBOI

Pentru că războiul nu este doar despre Armată, ci despre întreaga societate, nu înseamnă că elementele clasice care dau greutatea strategică și capacitatea geopolitică pot fi ignorate. Dimpotrivă, economia și securitatea economică încep să dobândească o relevanță tot mai mare și semnificații tot mai diverse și profunde, în timp ce o întreagă dezbateră academică și practică se referă, tot mai des, la **economia de piață în timp de război**²⁷. Acest lucru în contextul în care securitatea liberală prin interdependență²⁸ se dovedește o utopie atunci când unul dintre partenerii binomului nu respectă regulile jocului sau principiile și valorile sale sunt cu totul altele decât cele ale democrației și economiei de piață sau respectul lumii bazate pe reguli. Sau simpla logică pragmatică.

Securitatea economică se repetă și aici în forme variate, care merg de la capacitatea economică (și disponibilitatea) de a finanța un război, existența resurselor și rezervelor suficiente pentru armata angrenată într-un conflict pe scară largă, până la **capacitatea de transformare a industriei de apărare în industrie de război** și posibilitățile de a securiza lanțurile de producție²⁹ și de aprovizionare critice. Discuția se poartă atât în relația cu inamicul, cât și cu eventualii competitori strategici, mai mult sau mai puțin dispuși să susțină efortul de război al unui rival pe care pot să-l slăbească. Desigur, totul merge către cazul concret al relațiilor UE cu China³⁰ și la dezbateră despre decuplare și *de-risk*. În fapt, totul revine la elaborarea unei metodologii pentru executarea eficientă a controlului exporturilor și securitatea resurselor și a lanțurilor de furnizori, pentru a complini securitatea economică.

Apărăm, desigur, economia de piață, cu toate avantajele sale pentru competiție și eficiență, pentru prețuri. Dar nu putem să nu introducem limite legate de securitatea economică, care implică și sectorul privat. Nu punem, însă,

costurile unei asemenea transformări numai pe seama cetățenilor. Avem de plătit un preț pentru securitate economică, iar o parte a acestui cost nu se ia de la consumatori, ci direct de la stat și de la rezervele sale. Lanțurile sigure și existența alternativelor serioase la sursele pentru cele mai importante resurse strategice pot fi cruciale pentru **libertatea de acțiune în război**, pentru evitarea constrângerilor sau a consecințelor nefaste cauzate de lipsa unei asemenea planificări. Altfel, sunt inacceptabile orice forme de autarhie în spatele frontierelor și de izolaționism, ale căror consecințe sunt și mai grave pentru capacitatea de a progresa prin schimburi și competiție.

Desigur, cea mai complicată componentă este trecerea la **economia de război**³¹. Cum facem asta? Cum aducem lumea să lupte pentru Ucraina când a uitat demult despre Primul și al Doilea Război Mondial? Cum determinăm susținerea efortului de război? Mai ales că acum au apărut elemente noi, respectiv toate statele democratice, mai apropiate sau mai îndepărtate din punct de vedere geografic de teatrul de război, ar trebui să susțină Ucraina și să evite să fie antrenate și să lupte în război, odată ce acesta va escalada și se va extinde, dacă nu e îndiguit la timp. Desigur, pentru un asemenea deziderat, **trebuie să schimbăm atitudinea companiilor, industriei și a cetățenilor**.

REZILIENȚA SOCIETALĂ³². LECȚIA UCRAINEANĂ

Reziliența societății ucrainene vine din surse multiple și este un element de inspirație din care avem de învățat. Reziliența își găsește fundamentele în societate. Societatea generează forțele de rezervă în războiul pe scară largă, pe termen lung. Aceasta e lecție de învățat! Dar contează și motivația pentru a purta un război³³ și pentru a accepta distrugerea propriului teritoriu pentru un țel mai înalt – **independența reală, supraviețuirea națiunii, identitatea, prestigiul și demnitatea națională**³⁴.

Reziliența ține atât de **linia întâi**, de capacitatea, voința și dorința de a lupta, cât și de cele derulate în spatele frontului – susținerea de către populație a efortului de război. Cele două componente sunt interdependente: una este să lupți pentru familie și apropiați, pentru țară, pe front, știindu-i în siguranță și apărați de propriul sacrificiu, și alta este să auzi că au fost uciși în casă, pe stradă, la școală, de rachete trase mult în spatele liniei frontului³⁵.

O altă trăsătură interesantă a ucrainenilor, reieșită din lecțiile învățate din războiul de agresiune al Rusiei, este faptul că **trăsăturile și priceperile individuale caracteristice contează**. În război se poate ca, la un moment dat, să nu ai comunicații, să nu ai ce-ți trebuie, și atunci trebuie să te adaptezi și să improvizezi. Să înveți, în primul rând, **autonomia și improvizația**³⁶. Și aici contează capacitatea comandanților de la cele mai joase niveluri de **a-și asuma independent decizii** și de a putea schimba lucrurile pe teren. De a-și conduce, în mod real, trupele din subordine. De a **adapta tehnologii vechi la situații curente**, de a utiliza lucrurile avute la dispoziție pentru a compensa absența unor livrări potrivite de capacități, muniție sau carburanți.

Desigur, reziliența³⁷ se referă și la lucruri foarte concrete: nu poți transporta platformele și muniția în linia întâi și nu poți sprijini efortul de război în lipsa infrastructurii de transport, a unor comunicații sigure pentru a asigura comanda și controlul sau *Starlink*-ul pentru Internet stabil. De asemenea, fără pregătire nu poți susține aprovizionarea cu energie și căldură a familiilor, în spatele frontului, rezerva strategică sau reparațiile acestei infrastructuri critice (transformatoare, generatoare).

Pentru a câștiga trebuie **să fii dispus să lupți, să ai motivația și moralul** (imponderabilele ecuației războiului) pentru a putea să stai cu hotărâre în bătaia puștii, dar și să accepți, ca națiune, să-ți fie distruse viața, casele, orașele și teritoriul pentru un scop mai înalt. **Patriotismul, bravura, abnegația și sacrificiul de sine** ale unei națiuni nu au cum să fie înlocuite de altceva.

Să ne întrebăm, deci, câte democrații occidentale sunt dispuse să își apere țara cu toate aceste consecințe?

PACEA ȘI VICTORIA ÎN UCRAINA

Victoria și pacea din Ucraina depind de această capacitate a societăților democratice occidentale de a susține războiul. În fapt, dacă vrem să avem pace, nu înseamnă să ne îndreptăm spre „târguri” și concesii. Aceasta nu e pace. Pacea nu e absența războiului³⁸ la un moment dat. E situația în care **nimeni nu contestă limitele create de dreptul internațional**. Pacea implică respectarea ordinii internaționale bazate pe reguli, faptul că aceste reguli pot fi impuse, că există hotărârea și capacitățile de a face respectate aceste reguli. Pentru ca cei vinovați de încălcarea lor să poată fi pedepsiți. De aceea, perspectiva Tribunalului Internațional pentru crima de agresiune³⁹ este o componentă absentă din mozaicul eșafodajului internațional tutelat de către ONU.

Desigur, actualul război de agresiune al Rusiei este despre Ucraina. Dar este și despre Occident, democrație și dreptul nostru de a alege. De a trăi în democrația noastră, oricât de imperfectă, dar de a avea dreptul de a alege, nu ca cineva să ne spună ce să facem, ce să citim, ce să gândim. Și aici se ridică o nouă problemă majoră: **ne putem permite să pierdem?** Sau să avem o „pace rea”⁴⁰, o **pace indecisă**? Să deschidem posibilitatea revenirii la război a Rusiei oricând, după ce se va fi întremat? Este această alternativă acceptabilă? Și mai grav, dacă răspunsul este negativ, iar Ucraina capotează, în ce condiții va trece NATO dincolo de propriile sale linii roșii⁴¹ și va accepta faptul că, pentru a încheia războiul, va trebui să aducă trupe aliate pe teren, în Ucraina?

O victorie pentru Ucraina și pentru Occident, pentru democrație ca sistem, este doar una în care Ucraina și-a recâștigat teritoriile în limita frontierelor recunoscute internațional, iar Rusia și-a retras trupele. Dar conține și componenta că Rusia plătește pentru crime de război,

crimele împotriva umanității, genocid, crima de agresiune. Plătește pentru pornirea războiului și pentru distrugeri, pentru reconstrucția Ucrainei. Și plătește prin acceptarea unor formule stricte de control pentru ca să nu mai poată recurge la război pentru soluționarea problemelor sale în relațiile internaționale sau pentru un nivel exagerat de ambiție al unui lider sau altul⁴².

Războiul din Ucraina ne-a învățat că **descurajarea credibilă e produsul capacităților și voinței politice, dorinței și hotărârii de a lupta**. Nicidecum a greutății strategice sau a numărului/cantității. Dar a evidențiat și faptul că un război are nevoie și de celelalte ingrediente. Asta ne arată cum va trebui **să ne gândim reziliența** și în ce domenii va

trebui **să dezvoltăm capacitățile, pregătirea, instituțiile și gândirea strategică**.

În modul cel mai neplăcut cu putință, unele state occidentale democratice europene au aflat faptul că **„zonele gri“ sunt spații în care inamicul să dezvolte războiul de agresiune**⁴³. La acest capitol, lecțiile învățate ne arată că, dacă riscăm să nu spunem și să nu facem suficient pentru Ucraina⁴⁴, la summit-ul de la Vilnius, **dacă limbajul nu este suficient de clar, puternic și fără echivoc** și nu afirmă faptul că **Ucraina este parte a Occidentului** prin alegerea strategică și de valori făcută deja, o să oferim din nou, la fel ca la Summit-ul de la București din 2008, un semnal greșit Rusiei!

BIBLIOGRAFIE

1. BROWN Alan, *NATO Deterrence by Denial Strategy in Europe*, Canadian Forces College, 2019-2021, <https://www.cfc.forces.gc.ca/259/290/22/305/Brown.pdf>.
2. BRZOSKA Michael, *Is Peace the Absence of War?*, Institute for Peace Research and Security Policy, University of Hamburg, 22 september 2021, <https://ifsh.de/en/news-detail/is-peace-the-absence-of-war>.
3. BUKETOV Kirill, *Are Russian plans to reform the Army realistic?*, Deutsche Welle, 29 January 2023, <https://www.dw.com/en/are-russias-plans-to-reform-its-army-realistic/a-64547012>.
4. CHIFU Iulian, „Constructul și tematica rezilienței stratificate”, în *Infosfera*, nr. 4/2022.
5. CHIFU Iulian, „Lecțiile războiului din Ucraina. Noile aranjamente de securitate, strategii și capacități în contextual geopolitic și militar actual”, *Infosfera*, nr. 1/2023.
6. CHIFU Iulian, *Războiul de agresiune pe scară largă în Ucraina, în plin secol 21*, Editura RAO, București, 2023; volumul 4 din tetralogia „Reconfigurarea securității și a relațiilor internaționale în secolul 21”.
7. CHIFU Iulian, „Războiul hibrid și reziliența societală. Planificarea apărării hibride”, *Infosfera*, nr. 1/ 2018, ISSN 2065-3395.
8. CHIFU Iulian, *The impact of Russia's aggression on reshaping tomorrow's world. Ukraine's future scenarios, developments and options*, Buletin UNAp, în curs de apariție.
9. CHIFU Iulian, *The Liberal Approach to Energy Security Through Interdependence at Risk*, U.P.B. Sci. Bull., Series D, Vol. 76, Iss. 4, 2014, ISSN 1454-2358.
10. de MENESES Filipe Ribeiro, „Too Serious a Matter to Be Left to the Generals?”, *Journal of Contemporary History*, Vol. 33, nr. 1 (Jan. 1998), Sage Publications Ltd.
11. FUKUYAMA Francis, *Identity. Contemporary Identity Politics and the Struggle for Recognition*, Profile Books Ltd, Londra, 2018, ISBN 978 178125 9801, 218 p.
12. GERASYMCHUK Sergiy, *Research Report on the Second Investigation Level. Ukrainian Case*, PRIF - Research Paper No. II/7-2008,

- https://www.hsfk.de/fileadmin/HSFK/hsfk_downloads/Ukraine_2_01.pdf.
13. GOODWIN Robin, Hamama-Raz Yaira, Leshem Elazar, Ben-Ezra Menachem, "National resilience in Ukraine following the 2022 Russian invasion", *International Journal of Disaster Risk Reduction*, Vol. 85, 1 February 2023, 103487, <https://www.sciencedirect.com/science/article/pii/S2212420922007063>.
 14. HORWITZ Steven, McPhillips Michael J., "The Reality of Wartime Economy", *The Independent Review*, Vol. 17, nr. 3 (Winter 2013), Independent Institute, p. 325-347, <https://www.jstor.org/stable/24563180>.
 15. KOLESNIKOV Andrei, "Putin's Stalin Phase", *Foreign Affairs*, 8 November 2022, <https://www.foreignaffairs.com/russian-federation/putin-stalin-phase>.
 16. O'GRADY Siobhán, Dixon Robyn, Galouchka Anastacia, Stern David L., Timsit Annabelle, "Russia advances in Bakhmut by sending waves of mercenaries to certain death", *The Washington Post*, March 6, 2023.
 17. PEKKA Vanttinen, *NATO ill prepared for large-scale war, finds Swedish report*, Euractiv, 15 March 2021, https://www.euractiv.com/section/politics/short_news/nato-ill-prepared-for-large-scale-war-finds-swedish-report/.
 18. PUTIN Vladimir, *Valdai International Discussion Club meeting*, 27 October 2022, <http://en.kremlin.ru/events/president/news/69695>.
 19. ROGER James, *Audit of Geopolitical Capability. An assessment of 20 major powers*, Henry Jackson Society, January 2019, ISBN: 978-1-909035-50-8, 64 p., la HJS '2019 Audit of Geopolitical Capability' Report.qxd (henryjacksonsociety.org).
 20. ROGER James, "Russia's Putin Gives The West A WWII History Lesson: Here's Why", *Forbes*, 20 June 2020, <https://www.forbes.com/sites/jamesrodgerseurope/2020/06/20/russias-putin-gives-the-west-a-wwii-history-lesson-heres-why/?sh=5b339ae23366>.
 21. ROSEN Tove, *The Influence of the Nuremberg Trial on International Criminal Law*, Henry Jackson Society, <https://www.roberthjackson.org/speech-and-writing/the-influence-of-the-nuremberg-trial-on-international-criminal-law/>.
 22. SCHMITZ Andrea, "A Bad Peace Is Better than a Good War: Central Asian Foreign Policy Responses to the War in Ukraine", *Georgetown Journal of International Affairs*, April 28, 2022, <https://gija.georgetown.edu/2022/04/28/a-bad-peace-is-better-than-a-good-war-central-asian-foreign-policy-responses-to-the-war-in-ukraine/>.
 23. SHAPIRO Jeremy, *Why America? The US role in European Defense and European Mind*, Université de Paris I – Panthéon-Sorbonne, Paris, 18 Mars, <https://chairestrategique.pantheonsorbonne.fr/themes/2019/why-america-us-role-european-defense-and-european-mind>.
 24. von MISSES Ludwig, *War and the Market Economy*, CATO Institute, 26 May 2003, <https://www.cato.org/commentary/war-market-economy>.
 25. WATLING Jack, Reynolds Nick, *Meatgrinder: Russian Tactics in the Second Year of Its Invasion in Ukraine*, RUSI, 19 May 2023, <https://static.rusi.org/403-SR-Russian-Tactics-web-final.pdf>.
 26. WESSLAU Fredrick, *A tribunal like no other: Prosecuting Russia's crime of aggression in Ukraine*, European Council of Foreign Relations, 23 February 2023, <https://ecfr.eu/article/a-tribunal-like-no-other-prosecuting-russias-crime-of-aggression-in-ukraine/#:~:text=But%20there%20is%20no%20international,for%20the%20crime%20of%20aggression>.
 27. WINTOUR Patrick, "G7 wrestles to prosecute one war and prevent another", *The Guardian*, 18 May 2023, <https://www.theguardian.com/world/2023/may/18/g7-wrestles-with-how-to-prosecute-one-war-and-prevent-another>.

28. XENOSF Alessandro, Picard Francois, Laurain Juliette, *The Debate. NATO's Red Lines : How far the West Will go in support of Ukraine*, France 24, 24.03.2022, <https://www.france24.com/en/tv-shows/the-debate/20220324-nato-s-red-lines-how-far-will-west-go-in-support-of-ukraine>.
29. *** IISS, *War in Ukraine, where quantity as well as quality matters*, <https://www.iiss.org/en/online-analysis/military-balance/2022/04/war-in-ukraine-where-quantity-as-well-as-quality-matters/>.
30. *** Capital Markets, *Securitization in Supply chains Finance to Experience Bumper 2023 Thanks to Automation*, 11 April 2023, <https://www.cscgfm.com/blog/securitization-in-supply-chain-finance-to-experience-bumper-2023-thanks-to-automation/>.
31. ***, European Commission, *Commission presents an updated in-depth review of Europe's strategic dependencies*, 28 February, 2022, https://ec.europa.eu/commission/presscorner/detail/en/ip_22_1124.
32. ***, European Commission, *Speech by President Von der Leyen on EU-China relations at the Mercador Institute for China Studies and the European Policy Center*, 30 March 2023, https://ec.europa.eu/commission/presscorner/detail/en/speech_23_2063.
33. ***, European Council, *Think Thank Report on the invasion of Ukraine*, 15 May 2023, <https://www.consilium.europa.eu/en/documents-publications/library/library-blog/posts/think-tank-reports-on-the-invasion-of-ukraine/>.
34. ***, *Executive Order on partial mobilisation in the Russian Federation*, 12 September 2022, <http://en.kremlin.ru/events/president/news/69391>.
35. *** *NATO 2022 Strategic Concept*, https://www.nato.int/nato_static_fl2014/assets/pdf/2022/6/pdf/290622-strategic-concept.pdf.
36. *** NATO Parliamentary Assembly, *Strong message of solidarity with Ukraine on first day of NATO PA Spring Session*, 20 May 2023, <https://www.nato-pa.int/news/strong-message-solidarity-ukraine-first-day-nato-pa-spring-session>.
37. *** TASS, *EU foreign policy chief says Europe has depleted its military stockpile by helping Ukraine. This war has been a wake-up call for us' Josep Borrel says*, 11 December 2022, <https://tass.com/world/1549123>.
38. *** The White House, *Statement by the President in His Address to the Nation*, 11 September 2001, <https://georgewbush-whitehouse.archives.gov/news/releases/2001/09/20010911-16.html>.
39. *** UN Charter, Security Council, Chapter 5, articles 23-32, <https://www.un.org/en/about-us/un-charter/chapter-5>.

¹ Iulian Chifu, *Războiul de agresiune pe scară largă în Ucraina, în plin secol 21*, Editura RAO, București, 2023. Volumul 4 din tetralogia **Reconfigurarea securității și a relațiilor internaționale în secolul 21**.

² *NATO 2022 Strategic Concept*, https://www.nato.int/nato_static_fl2014/assets/pdf/2022/6/pdf/290622-strategic-concept.pdf.

³ Kirill Buketov, *Are Russian plans to reform the Army realistic?*, Deutsche Welle, 29 January 2023, <https://www.dw.com/en/are-russias-plans-to-reform-its-army-realistic/a-64547012>.

⁴ European Council, *Think Thank Report on the invasion of Ukraine*, 15 May 2023, <https://www.consilium.europa.eu/en/documents-publications/library/library-blog/posts/think-tank-reports-on-the-invasion-of-ukraine/>.

⁵ Vladimir Putin, *Valdai International Discussion Club meeting*, 27 October 2022, <http://en.kremlin.ru/events/president/news/69695>.

- ⁶ James, Roger, *Audit of Geopolitical Capability. An assessment of 20 major powers*, Henry Jackson Society, January 2019, ISBN: 978-1-909035-50-8, 64 p., la HJS ‘2019 Audit of Geopolitical Capability’ Report.qxd (henryjacksonsociety.org).
- ⁷ Andrei Kolesnikov, “Putin’s Stalin Phase”, *Foreign Affairs*, 8 November 2022, <https://www.foreignaffairs.com/russian-federation/putin-stalin-phase>.
- ⁸ Iulian Chifu, *Op. cit.*, p. 318 și următoarele.
- ⁹ Fredrick Wesslau, *A tribunal like no other: Prosecuting Russia’s crime of aggression in Ukraine*, European Council of Foreign Relations, 23 February 2023, <https://ecfr.eu/article/a-tribunal-like-no-other-prosecuting-russias-crime-of-aggression-in-ukraine/#:~:text=But%20there%20is%20no%20international,for%20the%20crime%20of%20aggression>.
- ¹⁰ Iulian Chifu, „Lecțiile războiului din Ucraina. Noile aranjamente de securitate, strategii și capacități în contextual geopolitic și militar actual”, *Infosfera*, nr. 1/2023, pp. 5-14.
- ¹¹ Tove Rosen, *The Influence of the Nuremberg Trial on International Criminal Law*, Henry Jackson Society, <https://www.roberthjackson.org/speech-and-writing/the-influence-of-the-nuremberg-trial-on-international-criminal-law/>.
- ¹² Commander Alan Brown, *NATO Deterrence by Denial Strategy in Europe*, Canadian Forces College, 2019-2021, <https://www.cfc.forces.gc.ca/259/290/22/305/Brown.pdf>.
- ¹³ James Rogers, *Russia’s Putin Gives The West A WWII History Lesson: Here’s Why*, Forbes, 20 June 2020, <https://www.forbes.com/sites/jamesrodgerseurope/2020/06/20/russias-putin-gives-the-west-a-wwii-history-lesson-heres-why/?sh=5b339ae23366>.
- ¹⁴ Iulian Chifu, „Războiul hibrid și reziliența societală. Planificarea apărării hibride”, *Revista Infosfera*, februarie 2018, ISSN 2065-3395, pp. 23-30.
- ¹⁵ TASS, *EU foreign policy chief says Europe has depleted its military stockpile by helping Ukraine. This war has been a wake-up call for us’ Josep Borrel says*, 11 December 2022, at <https://tass.com/world/1549123>.
- ¹⁶ Filipe Ribeiro de Meneses, “Too Serious a Matter to Be Left to the Generals?”, *Journal of Contemporary History*, Vol. 33, Nr. 1 (Jan. 1998), Sage Publications Ltd., p. 85-96
- ¹⁷ *Executive Order on partial mobilisation in the Russian Federation*, 12 September 2022, <http://en.kremlin.ru/events/president/news/69391>.
- ¹⁸ The White House, *Statement by the President in His Address to the Nation*, 11 September 2001 <https://georgewbush-whitehouse.archives.gov/news/releases/2001/09/20010911-16.html>.
- ¹⁹ Jeremy Shapiro, *Why America? The US role in European Defense and European Mind*, Université de Paris I – Panthéon-Sorbonne, Paris, 18 Mars, at <https://chairestrategie.pantheonsorbonne.fr/themes/2019/why-america-us-role-european-defense-and-european-mind>.
- ²⁰ Jack Watling, Nick Reynolds, *Meatgrinder: Russian Tactics in the Second Year of Its Invasion in Ukraine*, RUSI, 19 May 2023, <https://static.rusi.org/403-SR-Russian-Tactics-web-final.pdf>.
- ²¹ Siobhán O’Grady, Robyn Dixon, Anastacia Galouchka, David L. Stern and Annabelle Timsit, “Russia advances in Bakhmut by sending waves of mercenaries to certain death”, *The Washington Post*, March 6, 2023 2:52 p.m. EST.
- ²² Jack Watling, Nick Reynolds, *Op. cit.*
- ²³ *Ibidem*.
- ²⁴ IISS, *War in Ukraine, where quantity as well as quality matters*, <https://www.iiss.org/en/online-analysis/military-balance/2022/04/war-in-ukraine-where-quantity-as-well-as-quality-matters/>.
- ²⁵ European Commission, *Commission presents an updated in-depth review of Europe’s strategic dependencies*, 28 February, 2022, https://ec.europa.eu/commission/presscorner/detail/en/ip_22_1124.
- ²⁶ Pekka Vantinen, *NATO ill prepared for large-scale war, finds Swedish report*, Euractiv, 15 March 2021, https://www.euractiv.com/section/politics/short_news/nato-ill-prepared-for-large-scale-war-finds-swedish-report/.
- ²⁷ Ludwig von Mises, *War and the Market Economy*, CATO Institute, 26 May 2003, <https://www.cato.org/commentary/war-market-economy>.
- ²⁸ Iulian Chifu, *The Liberal Approach to Energy Security Through Interdependence at Risk*, U.P.B. Sci. Bull., Series D, Vol. 76, Iss. 4, 2014, ISSN 1454-2358, p. 257-266.
- ²⁹ Capital Markets, *Securitization in Supply chains Finance to Experience Bumper 2023 Thanks to Automation*, 11 April 2023, <https://www.cscgfm.com/blog/securitization-in-supply-chain-finance-to-experience-bumper-2023-thanks-to-automation/>; European Commission, *Op. cit.*
- ³⁰ European Commission, *Speech by President Von der Leyen on EU-China relations at the Mercador Institute for China Studies and the European Policy Center*, 30 March 2023, https://ec.europa.eu/commission/presscorner/detail/en/speech_23_2063.

- ³¹ Steven Horwitz and Michael J. McPhillips, "The reality of wartime Economy", *The Independent Review*, Vol. 17, Nr. 3 (Winter 2013), p. 325-347, Independent Institute, <https://www.jstor.org/stable/24563180>.
- ³² Robin Goodwin, Yaira Hamama-Raz, Elazar Leshem, Menachem Ben-Ezra, "National resilience in Ukraine following the 2022 Russian invasion", *International Journal of Disaster Risk Reduction*, Volume 85, 1 February 2023, 103487, <https://www.sciencedirect.com/science/article/pii/S2212420922007063>.
- ³³ Iulian Chifu, *Războiul de agresiune pe scară largă în Ucraina, ...*, p. 318 și următoarele.
- ³⁴ Fukuyama, Francis, *Identity. Contemporary Identity Politics and the Struggle for Recognition*, Profile Books Ltd, Londra, 2018, ISBN 978 178125 9801, 218 p.
- ³⁵ Iulian Chifu, *The impact of Russia's aggression on reshaping tomorrow's world. Ukraine's future scenarios, developments and options*, Buletin UNAp, în curs de apariție.
- ³⁶ Sergiy Gerasymchuk, *Research Report on the Second Investigation Level. Ukrainian Case*, PRIF - Research Paper, No. II/7-2008, https://www.hsfk.de/fileadmin/HSFK/hsfk_downloads/Ukraine_2_01.pdf.
- ³⁷ Iulian Chifu, „Constructul și tematica rezilienței stratificate”, în *Infosfera*, nr. 4/2022, p. 3-10.
- ³⁸ Michael Brzoska, *Is Peace the Absence of War?*, Institute for Peace Research and Security Policy, University of Hamburg, 22 september 2021, <https://ifsh.de/en/news-detail/is-peace-the-absence-of-war>.
- ³⁹ Fredrick Wesslau, *Op. cit.*
- ⁴⁰ Andrea Schmitz, "A Bad Peace Is Better than a Good War: Central Asian Foreign Policy Responses to the War in Ukraine", *Georgetown Journal of International Affairs*, April 28, 2022, at <https://gjia.georgetown.edu/2022/04/28/a-bad-peace-is-better-than-a-good-war-central-asian-foreign-policy-responses-to-the-war-in-ukraine/>.
- ⁴¹ Alessandro Xenosf, Francois Picard, Juliette, Laurain, *The Debate. NATO's Red Lines : How far the West Will go in support of Ukraine*, France 24, 24.03.2022, <https://www.france24.com/en/tv-shows/the-debate/20220324-nato-s-red-lines-how-far-will-west-go-in-support-of-ukraine>.
- ⁴² Iulian Chifu, *The impact of Russia's aggression*
- ⁴³ Potrivit lui Kurt Volker, fost ambasador al SUA la NATO, "a gray zone is a green light for Russia", în Patrick Wintour, "G7 wrestles to prosecute one war and prevent another", *The Guardian*, 18 May 2023, <https://www.theguardian.com/world/2023/may/18/g7-wrestles-with-how-to-prosecute-one-war-and-prevent-another>.
- ⁴⁴ NATO Parliamentary Assembly, *Strong message of solidarity with Ukraine on first day of NATO PA Spring Session*, 20 May 2023, at <https://www.nato-pa.int/news/strong-message-solidarity-ukraine-first-day-nato-pa-spring-session>.

POSIBILĂ CRIZĂ MAJORĂ ÎN DOMENIUL BANCAR

*Adrian-Cătălin BACIU**

Abstract:

Beginning with March 2023, global banking sector had witnessed several high impact events which worries policymakers due to some similarities with the situation of banks before the 2007–2008 financial crisis. The recent events which caused the collapse of some important banks might be considered a collateral effect of the increase of interest rates in both USA and European Union which were meant to decrease the inflation. The failure of some important banks in USA and Europe proves that banking sector has some vulnerabilities which may lead to another major global crisis.

Keywords: banks; banking sector; financial crisis; monetary policy; fiscal policy; vulnerabilities.

ELEMENTE DE CONTEXT

Momentul actual poate fi definit ca unul al crizelor multiple și pe mai multe domenii: militar (conflictul din Ucraina), sanitar (pandemia de Covid-19 care, deși a depășit faza critică, continuă să producă efecte), economic (tot ca efect al pandemiei de Covid-19), energetic și, mai nou, bancar, ca urmare a evoluțiilor înregistrate în ultimele luni în SUA și Elveția. Aceste crize au loc simultan și se potentează reciproc. Cu toate că astfel de evoluții au mai avut loc, faptul că tensiunile geopolitice, conflictele, crizele economice, inclusiv puseurile inflaționiste, au loc concomitent, provoacă îngrijorări la nivelul autorităților din majoritatea statelor, ca urmare a creșterii riscului de destabilizare a ordinii economice și geopolitice la nivel mondial.

Pentru a înțelege situația actuală a sectorului bancar trebuie făcută mențiunea că profitabilitatea unei bănci este asigurată de depozitele pe care le

atrage de la populație și de investițiile pe care le realizează, utilizând fondurile avute la dispoziție. O parte din sumele din depozite sunt utilizate pentru a cumpăra investiții, precum obligațiuni de stat, despre care se așteaptă să aducă un randament superior dobânzilor pe care băncile le plătesc deponenților. Băncile trebuie să mențină suficientă lichiditate și/sau titluri de valoare, ușor de tranzacționat, pentru a satisface nevoile de rutină ale deponenților¹ deoarece dacă prea mulți deponenți își cer banii înapoi, în același timp, și băncile rămân fără lichidități, atunci acestea sunt forțate să vândă din investițiile lor. Când ratele dobânzilor au fost zero (situația anterioară anului 2022), principala modalitate a băncilor de a înregistra profit era prin investiții pe termen lung, constând, în principal, în achiziția de obligațiuni guvernamentale. Dar, pe măsură ce ratele dobânzilor au crescut agresiv începând cu anul 2022, valoarea acestor investiții a scăzut brusc.

*Expert în cadrul Ministerului Apărării Naționale.

Evoluțiile recente din SUA și Elveția pot fi analizate inclusiv din perspectiva crizei economico-financiare din anul 2008, care a destabilizat majoritatea economiilor naționale și care a necesitat intervenții ale autorităților centrale pentru limitarea efectelor crizei care au afectat populația și mediul de afaceri². Elementele comune ale evenimentelor actuale și ale celor din anul 2008, din SUA, care au condus la declanșarea ultimei crize economico-financiare la nivel mondial, sunt: creșterea consumului, condițiile laxe de creditare, criza de lichiditate și descreșterea economică.

În ceea ce privește **sectorul bancar din SUA**, factorul declanșator își are originile în perioada 2020-2022, când autoritățile de la Washington au aplicat politici macroeconomice centrate pe sprijinul populației și mediului de afaceri pentru a face față efectelor economice provocate de pandemia de Covid-19. Concret, Administrațiile Trump și Biden au oferit ajutoare financiare directe populației („bani din elicopter”), iar Rezerva Federală/FED a decis să practice o dobândă de politică monetară redusă, mult sub rata inflației, pentru a menține apetența tradițională a populației și companiilor americane pentru creditare. Pentru a asigura „sănătatea” fiscală și economică a țării, autoritățile americane au fost forțate să se împrumute din ce în ce mai mult (efectul a fost creșterea datoriei federale la peste 31.000 mld. USD – 124% din PIB), produsele financiar-bancare tranzacționate de Trezoreria SUA (precum titluri de stat sau obligațiuni de trezorerie) fiind deosebit de atractive prin randamentele practicate și prin încrederea transmisă de agențiile de rating internaționale investitorilor (inclusiv bănci, fonduri de investiții etc.).

Un efect al măsurilor de relaxare financiară din perioada pandemiei a fost creșterea inflației la niveluri record pentru SUA, ceea ce a obligat FED, în perioada 2022-2023, să crească nivelul dobânzii de politică monetară de la 0,25% la 5%, în nouă etape de creștere succesivă, pentru

temperarea ritmului de creștere a prețurilor bunurilor de consum și serviciilor. Efectul acestei creșteri de dobândă a fost că obligațiunile deținute de bănci și clienți s-au devalorizat, devenind astfel neprofitabile pentru deținători. În plus, creșterea dobânzii de referință a afectat clienții băncilor, care, în condițiile creșterii costurilor de creditare, au decis să-și diminueze sau chiar să-și lichideze depozitele deținute la bănci, pentru a finanța operațiuni sau obligații financiare curente³.

Sectorul bancar din Elveția este considerat unul dintre cele mai dezvoltate și mai sigure la nivel mondial. O caracteristică a sistemului bancar elvețian este „secretul bancar”, subiect care generează încă dispute cu instituțiile financiare din SUA și UE. Conform legislației federale, băncile elvețiene sunt obligate să protejeze confidențialitatea tranzacțiilor efectuate de către toți clienții, atât cei elvețieni, cât și cei străini. UBS Group și Credit Suisse (CS) erau la sfârșitul lunii februarie a.c. cele mai importante bănci din Elveția și unele dintre cele relevante la nivel mondial. Pe de altă parte, Credit Suisse se afla pe o pantă descendentă în ceea ce privește credibilitatea atât din cauza situației financiare precare (pierderi de 7,6 mld. USD anunțate pentru anul 2022), provocată de unele investiții riscante, a managementului defectuos, cât și a dezvăluirilor privind întreținerea de legături cu clienți implicați în activități ilicite.

EVENIMENTE MAJORE RECENTE

Criza bancară din SUA a debutat la începutul lunii martie a.c. cu Silvergate Bank, care a intrat în insolvență. Alte două bănci, Silicon Valley Bank (SVB) și Signature Bank, au fost afectate și ulterior au intrat și ele în insolvență. La începutul lunii mai, o altă bancă americană importantă – First Republic Bank (FRB) – a intrat în faliment, fiind preluată de colosul bancar JP Morgan.

Contagiunea s-a răspândit la nivel internațional, Credit Suisse fiind cea mai afectată. Ca urmare, Credit Suisse a fost preluată de banca concurentă și mult mai stabilă, UBS Group.

Autoritățile de reglementare financiară din SUA și Elveția au intervenit prompt pentru a garanta depozitele investitorilor, a oferi lichiditate băncilor și a facilita preluarea băncilor afectate. Cauza principală identificată de specialiști a fost creșterea rapidă a ratelor dobânzilor de politică monetară la nivel global, ca răspuns la creșterea inflației.

Silicon Valley Bank

În cazul SVB, banca a colectat în ultimii ani depozite mari, iar o mare parte dintre acestea le-a investit în titluri de stat pe termen lung, dar cu dobândă scăzută. Odată cu creșterea ratelor dobânzilor, valoarea titlurilor de stat (obligațiuni) deținute a scăzut, iar banca a decis să vândă valori mobiliare în valoare de 21 mld. USD, cu o pierdere asumată de 1,8 mld. USD. În același timp, pe măsură ce condițiile economice s-au înrăutățit în anul 2022, mulți dintre clienții băncii au început să își reducă din depozitele bancare. SVB nu a avut suficiente lichidități disponibile, așa că a început să vândă unele dintre obligațiunile din portofoliu. Această epuizare a capitalurilor proprii a determinat banca să încerce să colecteze 2 mld. USD prin atragerea de capital nou de la investitori. Apelul la majorarea capitalului și anunțul agenției financiare Moody's de scădere a rating-ului SVB a transmis neîncredere clienților, care au început să își lichideze masiv depozitele, acutizând criza de lichiditate⁴.

Ulterior, autoritățile americane au intervenit și au închis banca pe motiv de insolvență și lipsă de lichiditate, iar Corporația Federală de Asigurare a Depozitelor (Federal Deposit Insurance Corporation/FDIC) a preluat instituția bancară pentru a administra returnarea activelor și a depozitelor către clienți. Sumele necesare operațiunilor provin dintr-un fond special, creat după criza din anul 2008, la care contribuie toate instituțiile bancare din SUA și care dispune de lichidități în valoare de aprox. 100 mld. USD.

Credit Suisse

Instituția era cunoscută în mediul bancar internațional, încă din anul 2021, ca fiind una cu probleme. Activitatea și profitabilitatea băncii au fost afectate, în timp, de o serie de

scandaluri și de managementul defectuos, precum și de acuzații de legături cu oligarhi ruși, după impunerea sancțiunilor occidentale împotriva F.Ruse. Problemele băncii au apărut în contextul publicării bilanțului de activitate din anul 2022, care a reliefat o pierdere de 7,2 mld. USD. Ulterior, Credit Suisse a solicitat celui mai mare investitor, Banca Națională Saudită, să își mărească participația la capitalul băncii, însă instituția financiară saudită a refuzat invocând restricțiile impuse de reglementările financiare în vigoare. În contextul în care și alți investitori și-au retras finanțarea, valoarea acțiunilor Credit Suisse s-a prăbușit cu 62%. Banca Națională Elvețiană a oferit în regim de urgență o linie de finanțare de 54 mld. USD, dar măsura nu a reușit să restabilească încrederea investitorilor⁵.

La data de 15.03 au început negocierile cu UBS Group privind preluarea Credit Suisse. Acestea au fost coordonate de Consiliul Federal al Elveției (Guvernul), Banca Națională Elvețiană și Autoritatea Elvețiană de Supraveghere a Piețelor Financiare (FINMA). Într-o ședință de urgență, din 19.03 a.c., Consiliul Federal și-a exercitat competențele de intervenție în caz de urgență pentru a permite ca fuziunea dintre băncile Credit Suisse și UBS să aibă loc fără aprobarea acționarilor și pentru a oferi Credit Suisse asistență suplimentară de lichiditate împotriva falimentului, materializată printr-o garanție guvernamentală de neplată în valoare de 108 mld. USD. În plus, Consiliul Federal a acordat UBS o garanție în valoare de 9,6 mld. USD pentru potențiale pierderi cauzate de riscurile asociate tranzacției.

Ca parte a tranzacției, fonduri în valoare de 17,2 mld. USD, reprezentând obligațiuni suplimentare de nivel 1 (Additional Tier One/AT1⁶), au fost reduse la zero cu autorizația FINMA – cea mai mare depreciere a datoriei AT1 de la înființarea acestui tip de instrument. Decizia a generat astfel pierderi mai mari pentru deținătorii de obligațiuni decât pentru acționarii Credit Suisse și, cel mai probabil, a avut rolul de a calma investitorii internaționali, care erau nemulțumiți de faptul că nu au fost consultați în privința fuziunii cu concurentul UBS.

First Republic Bank

Societatea era, ca mărime, cea de-a 14-a bancă comercială din SUA, cu active de 213 mld. USD și 176 mld. USD în depozite (potrivit datelor financiare existente la finalul anului 2022). În luna martie a.c., pe fondul falimentelor băncilor americane, agențiile financiare Fitch Rating și S&P Global Ratings au retrogradat ratingul de credit al băncii invocând proporția mare de credite neasigurate (cele care, conform legislației americane, depășesc cuantumul de 250.000 USD) și riscul ca deponenții (în mare parte clienți bogați) să migreze către bănci mari, considerate sigure. Pentru a atenua panica investitorilor, dar și pentru a sprijini eventualele retrageri de depozite, la data de 16.03.2023 11 bănci americane au oferit FRB o linie de credit de 30 mld. USD. Cu toate acestea, acțiunile băncilor au continuat să scadă.

După publicarea raportului trimestrial, care a reliefat că de la începutul crizei bancare clienții băncii au retras 104 mld. USD din depozitele băncii, reprezentanții FRB au anunțat (28.04 a.c.) că intenționează să înceapă să vândă obligațiunile și titlurile de valoare în pierdere pentru a crește capitalul băncii. Acest ultim anunț a provocat scăderea acțiunilor băncii cu aprox. 90%, moment în care FDIC a preluat instituția bancară, ulterior banca fiind închisă, iar activele vândute către banca JP Morgan Chase. Potrivit termenilor agreeți, JP Morgan (cea mai mare bancă americană din punct de vedere al activelor) va prelua toate depozitele FRB. Falimentul FRB este al doilea cel mai mare după cel al Washington Mutual din septembrie 2008⁷.

IMPLICAȚII

1) Recesiune economică. Analiza crizelor anterioare reliefează că, în general, crizele apărute în sectorul financiar-bancar reprezintă mai degrabă un mecanism de amplificare decât un declanșator al recesiunii economice. Crizele bancare au avut ca rezultat scăderi abrupte ale veniturilor din taxe, în timp ce alți factori care

conduc la deficite mai mari pot include aplicarea unor mecanisme automate de stabilizare financiară, politici economice nepopulare și plăți mai mari de dobânzi din cauza creșterilor de risc și a retrogradării în clase de rating inferioare a unor state sau instituții financiare. Concluzia este că riscul cel mai mare existent în cazul apariției unei crize bancare este creșterea gradului de îndatorare a statului, iar cauza principală a creșterii datoriilor guvernamentale o reprezintă prăbușirea inevitabilă a veniturilor din taxe (survenite în urma unor contracții profunde și prelungite ale economiei). Alte efecte ale crizei bancare sunt creșterea volatilității burselor, reduceri ulterioare accentuate ale producției și creșterea șomajului⁸.

Analizând situația curentă din sectorul bancar, se poate estima că deciziile adoptate de autoritățile de reglementare din SUA și Europa vizând creșterea dobânzilor de politică monetară au condus către restrângerea activității economice, în scopul declarat al stabilizării creșterii prețurilor și reducerii inflației prin scăderea consumului. Până în prezent, deciziile adoptate atât în SUA, cât și pe continentul european nu au determinat reducerea inflației sau stabilizarea prețurilor (de exemplu, în SUA inflația în luna februarie a.c. a fost de 6%, cu mult peste ținta de 2% dorită de FED), ceea ce va avea ca rezultat previzibil înăsprirea treptată a condițiilor de creditare, cu efectele conexe menționate anterior și care vor afecta toate economiile importante.

2) Perturbări în sectorul bancar european. Cotațiile acțiunilor celor mai importante bănci europene (Deutsche Bank, Commerzbank, Société Générale, Barclays, BNP Paris) pe bursele internaționale, în săptămâna 20-24.03 a.c., au înregistrat scăderi record, însă acestea și-au revenit treptat în săptămânile următoare. Valorile de tranzacționare ale acțiunilor băncilor europene depind, în mare măsură, de evoluțiile economiilor statelor europene importante (mai ales Germania) și de reacțiile autorităților pentru susținerea sectorului economic și, într-o mai mică măsură, de situația existentă în sectorul bancar american.

Șocurile financiare din SUA pot avea efecte asimetrice asupra zonei euro, iar statele cele mai afectate vor fi cele cu instituții bancare cu expunere pe titluri de stat americane. Cu toate că FED a pus la dispoziție mai multe linii de swap (acord de schimb valutar între două bănci centrale) de monedă, precum și programul FIMA (Foreign and International Monetary Authority) cu băncile centrale ale Canadei, M. Britanii, Japoniei, UE și Elveției, prin care asigură acestora lichidități în valută americană pe termen scurt, în cazul unei situații similare cu cea a SVB capacitatea de răspuns a Băncii Centrale Europene este mult mai redusă, fiind dependentă de linia de creditare a FED.

3) Scăderea încrederii investitorilor în sectorul bancar⁹. În cazul băncii elvețiene, cea mai mare problemă nu este preluarea de către UBS, deoarece problemele Credit Suisse erau cunoscute, iar deznodământul oarecum previzibil. Motivul îngrijorărilor investitorilor a fost anularea obligațiunilor AT1 emise de Credit Suisse, în valoare de 17 mld. USD. În urma deciziei autorităților elvețiene, deținătorii de obligațiuni AT1 nu au fost despăgubiți, în timp ce acționarii, care pe scara de prioritate pentru rambursare pre-faliment se află după deținătorii de obligațiuni, vor primi 3,23 mld. USD în cadrul acordului cu UBS. Astfel, acțiunea autorităților elvețiene a fost o încălcare a ierarhiei creanțelor, ceea ce transmite eventualilor investitori neîncredere în ceea ce privește capacitatea unor instituții financiare de a-și rambursa datoriile deoarece acestea au demonstrat că sunt dispuse să schimbe regulile în timpul jocului în funcție de propriile interese, fără a ține cont de pierderile deponenților care susțin în fapt activitatea sectorului bancar. În situația în care demersul susținut de autoritățile elvețiene va fi aplicat și în cazul altor bănci cu probleme, încrederea în sectorul bancar va fi semnificativ diminuată, iar investitorii vor căuta să își plaseze economiile în zone considerate mai sigure.

Falimentele Silicon Valley Bank și First Republic Bank reprezintă primele evenimente semnificative de la prăbușirea băncii Lehman

Brothers, în anul 2008. Cu toate acestea, SVB, FRB și celelalte bănci care și-au încetat activitatea sunt relativ mici și dedicate unor clienți de nișă (start-up-uri tehnologice, clienți bogați), astfel că situația actuală nu se va transforma, pe termen scurt, într-o criză majoră, însă este de natură să scadă încrederea investitorilor și clienților în stabilitatea sistemului. În același timp, reacția promptă a autorităților din SUA și Elveția de a limita efectele falimentelor băncilor cu probleme a vizat menținerea încrederii clienților că situația este gestionabilă, iar economiile și investițiile acestora sunt în siguranță. Fără aceste reacții, cel mai probabil și alte bănci s-ar fi putut confrunta cu retrageri de capital, situație care ar fi potențat apariția efectului de contagiune, cel puțin în țările occidentale.

După falimentul băncilor americane s-a observat intensificarea tranzacționării cu active individuale pe bursele din întreaga lume. Cel mai semnificativ exemplu a fost creșterea cererii de aur ca plasament relativ sigur, ceea ce a determinat creșterea cotației globale a metalului de la 1.810 USD la aprox. 2.000 USD per uncie (aprox. +11%) în aproape două săptămâni.

Contrar informațiilor vehiculate de unii analiști financiari, marile bănci centrale (SUA, Marea Britanie, Elveția, Banca Centrală Europeană) au continuat majorările dobânzilor de politică monetară începute în anul 2022, ceea ce poate constitui un indiciu că evenimentele petrecute recent în sectorul bancar nu au avut magnitudinea unei crize și că problemele existente pot fi gestionabile.

CONCLUZII

Falimentele din SUA pot fi considerate și rezultatul unei politici de de-reglementare¹⁰ financiară inițiate în anul 2018, când Congresul a operat modificări legislative pentru a excepta de la măsurile de supraveghere ale FED (teste de stres sau impunerea de cote de capital și de lichiditate) unele bănci cu active de până la 250 mld. USD. Adicional, în 2019, FED a aprobat reglementări mai ușoare pentru toate băncile, cu

excepția celor mai mari. Deoarece la sfârșitul anului 2022 SVB avea active estimate la 209 mld. USD, ea nu se afla sub supraveghere din partea instituțiilor financiare americane, astfel că a putut investi riscant și a rămas fără lichidități, ceea ce în final i-a provocat falimentul. Este de așteptat ca autoritățile americane să aducă modificări legislației de supraveghere a sectorului bancar prin impunerea supravegherii tuturor băncilor,

indiferent de valoarea activelor.

În ceea ce privește reputația internațională și stabilitatea tradițională a sistemului bancar elvețian, acestea au fost deteriorate odată cu problemele Credit Suisse. Ca urmare a evenimentelor recente, mulți clienți importanți non-occidentali (din Orientul Mijlociu și din China) vor începe, cel mai probabil, să-și reducă expunerea pe băncile elvețiene.

BIBLIOGRAFIE

1. ABHIJIT Roy, *How AT1 wipeout could impact the global bond market*; <https://www.livemint.com/market/commodities/how-at1-wipeout-could-impact-the-global-bond-market-11679895971694.html>.
2. ADAM Alexandra, Iacob Silvia Elena, *Consecințe și posibile soluții ale crizelor financiare*; http://store.ectap.ro/articole/812_ro.pdf.
3. FARREL Maureen, Smialek Jeanna, *First Republic Bank Is Seized by Regulators and Sold to JPMorgan Chase*; <https://www.nytimes.com/2023/05/01/business/first-republic-bank-jpmorgan.html>.
4. KINGSLEY Thomas, *The Collapse of Silicon Valley Bank*; <https://www.americanactionforum.org/insight/the-collapse-of-silicon-valley-bank/>
5. MORRIS Z. David, *Silicon Valley Bank and Signature Bank Reignite 'Moral Hazard' Dilemma Bitcoin Was Designed to End*; <https://www.coindesk.com/consensus-magazine/2023/03/13/silicon-valley-bank-and-signature-bank-reignite-too-big-to-fail-debate-coindesk/>.
6. RANDALL David, Barbuscia Davide. *Analysis: Silicon Valley Bank collapse reveals cracks in system as cheap money ends*; <https://www.breakingnews.ie/business/analysis-silicon-valley-bank-collapse-reveals-cracks-in-system-as-cheap-money-ends-1446254.html>.
7. REVILL John, *Analysis: Credit Suisse collapse threatens Switzerland's wealth management crown*; <https://www.reuters.com/business/finance/credit-suisse-collapse-threatens-switzerlands-wealth-management-crown/2023-03-22/>.
8. VLAD Mariana, *Incidența riscului de lichiditate în desfășurarea activităților bancare*; <http://www.oconomica.uab.ro/upload/lucrari/820062/52.pdf>.
9. YEATES Clancy, *They're the cornerstones of our economy, but sometimes banks collapse. Why?*; <https://amp.smh.com.au/business/banking-and-finance/they-re-the-cornerstones-of-our-economy>.
10. ***, *The lessons to be learned from Silicon Valley Bank's collapse*; https://www.lemonde.fr/en/opinion/article/2023/03/15/the-lessons-to-be-learned-from-the-silicon-valley-bank-collapse_6019455_23.html.

- ¹ Mariana Vlad, *Incidența riscului de lichiditate în desfășurarea activităților bancare*, <http://www.oeconomica.uab.ro/upload/lucrari/820062/52.pdf>.
- ² David Z. Morris, *Silicon Valley Bank and Signature Bank Reignite 'Moral Hazard' Dilemma Bitcoin Was Designed to End*, 13.03.2023, <https://www.coindesk.com/consensus-magazine/2023/03/13/silicon-valley-bank-and-signature-bank-reignite-too-big-to-fail-debate-coindesk/>
- ³ David Randall, Davide Barbuscia, *Analysis: Silicon Valley Bank collapse reveals cracks in system as cheap money ends*, 12.03.2023, <https://www.breakingnews.ie/business/analysis-silicon-valley-bank-collapse-reveals-cracks-in-system-as-cheap-money-ends-1446254.html>.
- ⁴ Thomas Kingsley, *The Collapse of Silicon Valley Bank*, American Action Forum, 13.03.2023, <https://www.americanactionforum.org/insight/the-collapse-of-silicon-valley-bank/>
- ⁵ John Revill, *Analysis: Credit Suisse collapse threatens Switzerland's wealth management crown*, <https://www.reuters.com/business/finance/credit-suisse-collapse-threatens-switzerlands-wealth-management-crown/2023-03-22/>
- ⁶ Abhijit Roy, *How AT1 wipeout could impact the global bond market*, 27.03.2023, <https://www.livemint.com/market/commodities/how-at1-wipeout-could-impact-the-global-bond-market-11679895971694.html>.
- ⁷ Maureen Farrel, Jeanna Smialek, Lauren Hirsch, *First Republic Bank Is Seized by Regulators and Sold to JPMorgan Chase*, 01.05.2023, <https://www.nytimes.com/2023/05/01/business/first-republic-bank-jpmorgan.html>.
- ⁸ Alexandra Adam, Silvia Elena Iacob, „Consecințe și posibile soluții ale crizelor financiare”, în *Economie teoretică și aplicată*, vol. XIX, nr. 12, 2012, p. 140-145, http://store.ectap.ro/articole/812_ro.pdf.
- ⁹ Clancy Yeates, ”They’re the cornerstones of our economy, but sometimes banks collapse. Why?”, *The Sydney Morning Herald*, 24.03.2023, <https://amp.smh.com.au/business/banking-and-finance/they-re-the-cornerstones-of-our-economy>.
- ¹⁰ The lessons to be learned from Silicon Valley Bank's collapse, 15.03.2023, https://www.lemonde.fr/en/opinion/article/2023/03/15/the-lessons-to-be-learned-from-the-silicon-valley-bank-collapse_6019455_23.html.

THE REGIONAL SECURITY POTENTIAL INDUCED BY THE SERBIAN-KOSOVAR RELATIONS

*Dr. Ștefan SĂVULESCU**
*Dr. Delia STĂNESCU***
*Dr. Lucian IVAN**

Abstract:

The last year resurged older concerns about stability in the Balkans, especially due to the relation between Serbia and Kosovo, which only grew in intensity up to present. Recently, new typologies for the security risks could be noticed in the Balkan area, along with the potential for biunivocal influence between the Balkan area and the war in Ukraine. The potential of the Russian influence in the Balkan region remains difficult to estimate, especially when superposed on a double-discourse and double-interests game played by the main actors which still need to settle older divergences in relation to their own statality. Despite the international call for appeasing any spark in the security of the region, the situation appears like a game which can be aggravated by shifts in the political narrative appealing for the local society.

Keywords: *Kosovo; Zvecan; tensions; security; Balkans, Ukraine.*

LATEST SECURITY NEWS IN THE BALKANS

In parallel with the major concern in the Eastern Europe fueled by the Russian-Ukrainian war, over the last year have reignited older tensions in the Balkans, especially in the Serbia-Kosovo relationship. Starting from a previous Kosovar initiative to impose a rule of changing the registration plates for Serbian vehicles which cross their territory, the security situation faced a serious depreciation in September and even more so in December 2022 and June 2023, when violence surged and affected both

civilians and NATO soldiers deployed in the area. The bilateral relation reached new peaks of political aggressiveness on both sides. International support was provided to Belgrade and Pistina in order to regain an acceptable tone of dialogue.

The EU took up in 2011 the role of mediator for the Belgrade-Pristina dialogue with the purpose of finding an acceptable legal framework of the bilateral relation. From this perspective, a special EU Representative for this Dialogue was appointed, a position currently held by Miroslav Lajcak, who advanced a renewed EU plan for normalizing the bilateral relation in September 2022. Later on, after the spike in tensions at the

* *Autorii sunt cadre didactice asociate ale Academiei de Poliție „Alexandru Ioan Cuza” – Colegiul Național de Afaceri Interne.*

** *Autorul este expert în cadrul Ministerului Afacerilor Interne.*

end of the last year, in February 2023, Josep Borrell, the EU High Representative for Foreign Affairs and Security Policy, argued that following the EU's mediation mission, "*no further talks were needed to sign an EU proposal to normalize ties*"¹ between Serbia and Kosovo, except for details relating to the annex intended to guide the implementation of the agreement.

However, the bilateral relation did not develop as expected and in May-June 2023 tensions rose again amid denial by ethnic Serbs of the results of the April local elections, which they boycotted by absenteeism. During their attempt to prevent the newly-elected Albanian-ethnic mayors taking office, clashes occurred resulting into wounding around 80 civilians and KFOR militaries altogether by use of stones and Molotov cocktails.

Brief bilateral discussions took place between the Serbian and Kosovan leaders in the presence of their French and German counterparts during the second Summit of the European Political Community which took place in Kishinev on 1st of June 2023. As suggested by President Macron and Chancellor Scholz, in order to de-escalate tensions, Pristina should consider organizing new elections, provided they are organized on clear legal grounds.

It was commendable to see the public engagement into the national and regional security of the Serbs handing over their unregistered weapons following a call from the Government consequential of the two mass shootings in early May. The 2023 small arms survey reported an estimated ratio of 39 civilian firearms per 100 persons in Serbia² which is higher than the average in the EU, but justifiable considering the regional background of the Yugoslav wars in early '90's.

Later on, on 13th of June tensions renewed after the arrest of a Serb suspected of involvement in the previous attacks against KFOR troops. The next day Serbia arrested three Kosovan border police officers under yet unclear circumstances³. The incident was followed immediately by reimposing of a ban on the entry of vehicles

with Serbian license plates into the territory of Kosovo. Prime-Minister Kurti insisted that this is a security measure, not an economic measure⁴.

The European Union has promptly sanctioned Kosovo with "reversible and temporary measures [...] with immediate effect" for failing to restore calm in northern Serb-majority provinces⁵. The EU sanctions include suspension of high-level visits, contacts and events as well as financial cooperation with Kosovo.

In this context another layer of social security breach was superposed in the region after the series of armed attacks perpetrated by youngsters in Serbia⁶, which have determined ample manifestations against violence in Serbia. Tens of thousands of Serbs started a long lasting social protest in sign of mourning the victims of the armed attacks, but the initiative eventually turned into asking rebuking the Aleksandar Vucic's regime for allegedly having indulged over growing violence climate in the country. The social pressure exerted in these circumstances on the political establishment in Serbia reminded older accusations which connected President Vucic with the leader of the supporters for the Partizan football team as a face saving for more serious accusations of improper links with one of the most feared Serbian organized groups⁷. Previous press investigations have suggested a deeper possible penetration of the Serbian state by the influence of the organized crime interests, pointing at alleged designations of some Ministers of Interior or even of secret services⁸. In such a context, the US considered the cease of intelligence sharing with Serbia⁹, even though the whole regional context presents vulnerabilities mainly in respect to the Russian influence.

In line with the European suggestions, the US envoy Gabriel Escobar urged Kosovan authorities to withdraw police and mayors from northern areas where Serbs represent the majority of the population, and hold fresh municipal elections. In a very clear statement¹⁰, Escobar also added that a condition of Kosovo's move towards Euro-Atlantic integration is establishing an association of Serb municipalities.

INTERNATIONAL ECHOES

The resurgence of violence in early June in northern Kosovo (Zvecan) which led to injuring civilians and NATO militaries triggered not only bold political declarations asking for refraining from further escalation of the violence, but also practical initiatives in supporting peace restoration. The HR Borrell warned about negative consequences in case of no de-escalation of tensions while requiring both parties to stop the drifting rhetoric and refrain from uncoordinated actions. The toolbox that the European Union considered for determining de-escalation includes reducing the financial assistance for both Serbia and Kosovo and the level of the cooperation.

For example, upon NATO's request, Turkey has decided to join the forces of the Alliance present in Kosovo, as part of the supplementary 700 peacekeepers.

After the Kosovan Prime-Minister Kurti declined liability for the police activity in Kosovo invoking application of the rule of law principles, President Vucic asked the EU and Quint representatives¹¹ to do "everything in their power to prevent Kurti from causing a new war in the Balkans"¹².

THE WIDER SECURITY CONTEXT

In the context of the developments in Ukraine, the countries in the Balkans have significantly increased their spending for military endowment, starting from the regional referral represented by Serbia which assumed a 1.4 billion USD military annual budget and keeping a steady ascending trend over the last several years¹³. In its turn, Croatia, as NATO Member State, bought in 2021 a dozen SH Rafale fighter jets amounting to 1,2 billion USD¹⁴, the same year when Serbia has received MIG-29 fighter jets from Russia and Belarus, along with military transport helicopters, tanks, armored reconnaissance vehicles, and a rapid-fire anti-aircraft missile system¹⁵. The ascending trend in military expenses appears to

be a regional feature of the last years, although it is judged rather like a national ambition race in the Balkan context¹⁶.

According to the most recent report of the Global Initiative against Transnational Organized Crime¹⁷, the analyzed main airports in the Balkans, Belgrade and Skopje, "seem to be the hubs for illicit activities related to human trafficking, smuggling of migrants and goods, as well as main entry points for shipments of drugs and precursors".

On 14th of June 2023, an armed attack performed by a pupil against his former teacher took place in a primary school in Bosnia and Herzegovina.¹⁸ The modus operandi appears to spread in the Balkan countries, rising emulation in the population and bringing to the front of the political agenda the children's access to firearms in a region where the rate of availability is generally higher than the EU average.

THE BALKAN – UKRAINIAN CONNECTION

The mutual accusations between Belgrade and Pristina are not that uncommon in the political landscape of the Balkans. However, the recent events brought them to another level, when the Kosovar Prime Minister Kurti declared that "the escalation of the situation on 29 May was planned, well-organized and had an author. The author is officially Belgrade". What is critical in Kurti's declaration is that Serbia has "mobilized criminal groups" to provoke the skirmish¹⁹.

In the beginning of 2023, President Vucic himself denounced Russian websites and social media groups for calling on volunteers in Serbia to join the pro-Russian paramilitary Wagner Group for its military activity in Ukraine. He also denied allegations that the Wagner Group has spread on its presence in Serbia. The presidential public intervention on the matter was backed by the Serbian Defense Minister, Milos Vucevic, who warned his co-nationals against joining the paramilitary forces for fighting in Ukraine mentioning the possible legal consequences.

CONCLUSIONS

The typology of the security risks in the Balkans maintains the epicenter in the bilateral relation between Serbia and Kosovo. Few elements of relative novelty surge in the landscape, such as social violence among youngsters using guns and a higher profile of the implication of paramilitary groups in the region.

The real risk we see in this context is in fact super-posing the high criminal regional profile to the social and political trend in the society, which encourages sheer nationalism and openly lands indiscriminate support to the policies promoted by the Russian President, Vladimir Putin. In particular, Serbia is additionally vulnerable to the Russian narrative also from the economic point of view, as it exclusively relies on Russian gas for almost 90% of its total needs²⁰. It also holds true that the pro-Russian line personally upheld by President Vucic was somehow tempered after the Russian military going into Ukraine, as Serbia has joined all the UN resolutions condemning the

second Russian invasion in Ukraine and actively seeking to reduce the dependence on Russia for energy supply. In the same register, although it does not participating in the Western sanctions against Kremlin, it seems that Belgrade exported arms to Ukraine through intermediaries.

Although recently the quality of the bilateral relation significantly changed by the Kosovo's new status in relation with the European Union, the European mediator role now appears far from being completed, asking for more implication and creativity in terms of containment of the perpetual pop up risk.

In the same vein, in February 2022 rising nationalism and separatism rhetoric was signaled about by the EU top level as a critical factor "jeopardizing the stability and even the integrity"²¹ of Bosnia and Herzegovina. Correlatively, the war in Ukraine puts a different light on the security challenges in the Balkans for the West in order for it not to become a second theater of operations involving the Russian Federation.

REFERENCES

1. <https://www.rferl.org/a/kosovo-serbia-vucic-kurti-eu-agreement/32291307.html>.
2. <https://www.smallarmssurvey.org/database/global-firearms-holdings>.
3. <https://seenews.com/news/kosovo-bans-entry-of-vehicles-with-serbian-license-plates-825939>.
4. <https://balkaninsight.com/2023/06/14/eu-announces-measures-against-kosovo-over-unrest-in-north/>.
5. <https://thegeopost.com/en/security/nyt-on-vucic-the-president-the-soccer-hooligans-and-an-underworld-house-of-horrors/>
6. <https://www.krik.rs/en/>
7. <https://focuswashington.com/2023/01/14/us-threatens-to-freeze-intelligence-cooperation-with-serbia/>
8. <https://www.msn.com/en-xl/news/other/us-envoy-urges-kosovo-to-grant-serbs-autonomy/arAA1cfntn?ocid=msedgntp&cvid=34ad68f784d448de88ddf8ef7187932&ei=19>.
9. [asked-the-quint-representatives-to-prevent-kurti-from-provoking-a-war-in-the-balkans/](https://www.serbianmonitor.com/en/vucic-i-asked-the-quint-representatives-to-prevent-kurti-from-provoking-a-war-in-the-balkans/)
10. <https://www.macrotrends.net/countries/SRB/serbia/military-spending-defense-budget>
11. <https://www.dassault-aviation.com/en/group/press/press-kits/croatia-selects-the-rafale/>
12. <https://warontherocks.com/2021/12/whats-behind-the-arms-buildup-in-the-balkans/>
13. <https://lansinginstitute.org/2021/11/08/new-arms-race-as-deterrent-in-balkans-neighborhood-relations/>
14. <https://globalinitiative.net/analysis/illicit-flows-balkan-airports/>
15. <https://www.unicef.org/bih/en/press-releases/unicef-and-unesco-statement-lukavac-primary-school-shooting>
16. <https://www.dw.com/en/kosovo-pm-kurti-hints-at-new-mayoral-vote-amid-tensions/a-65809376>
17. <https://www.statista.com/chart/26768/dependence-on-russian-gas-by-european-country/>
18. <https://www.rferl.org/a/eu-urges-action-bosnia-falling-apart/31714405.html>

- ¹ <https://www.rferl.org/a/kosovo-serbia-vucic-kurti-eu-agreement/32291307.html>.
- ² <https://www.smallarmssurvey.org/database/global-firearms-holdings>
- ³ The Serbian and Kosovan authorities accuse each other of misconduct in relation with the role and procedures to respect in the case of the three arrested Kosovan border police officers; the Kosovan part holds accountable the Serb authorities for kidnapping of the three officers.
- ⁴ <https://seenews.com/news/kosovo-bans-entry-of-vehicles-with-serbian-license-plates-825939>
- ⁵ <https://balkaninsight.com/2023/06/14/eu-announces-measures-against-kosovo-over-unrest-in-north/>
- ⁶ On 3rd of May, 2023, a 13 years-old boy killed 9 class mates and a guardian of a school in Belgrade. Two days later a youngster killed 8 persons in two villages near the Serbian Capital.
- ⁷ <https://thegeopost.com/en/security/nyt-on-vucic-the-president-the-soccer-hooligans-and-an-underworld-house-of-horrors/>
- ⁸ For more details see the various targeted reports developed by the Crime and Corruption Reporting Network Crime and Corruption Reporting Network (KRIK), available at: <https://www.krik.rs/en/>
- ⁹ <https://focuswashington.com/2023/01/14/us-threatens-to-freeze-intelligence-cooperation-with-serbia/>
- ¹⁰ <https://www.msn.com/en-xl/news/other/us-envoy-urges-kosovo-to-grant-serbs-autonomy/ar-AA1cfntn?ocid=msedgntp&cvid=34ad68f784d448de88ddfd8ef7187932&ei=19>
- ¹¹ United States, Italy, Germany, France, United Kingdom
- ¹² <https://www.serbianmonitor.com/en/vucic-i-asked-the-quint-representatives-to-prevent-kurti-from-provoking-a-war-in-the-balkans/>
- ¹³ <https://www.macrotrends.net/countries/SRB/serbia/military-spending-defense-budget>
- ¹⁴ <https://www.dassault-aviation.com/en/group/press/press-kits/croatia-selects-the-rafale/>
- ¹⁵ <https://warontherocks.com/2021/12/whats-behind-the-arms-buildup-in-the-balkans/>
- ¹⁶ <https://lansinginstitute.org/2021/11/08/new-arms-race-as-deterrent-in-balkans-neighborhood-relations/>
- ¹⁷ <https://globalinitiative.net/analysis/illicit-flows-balkan-airports/>
- ¹⁸ <https://www.unicef.org/bih/en/press-releases/unicef-and-unesco-statement-lukavac-primary-school-shooting>
- ¹⁹ <https://www.dw.com/en/kosovo-pm-kurti-hints-at-new-mayoral-vote-amid-tensions/a-65809376>
- ²⁰ <https://www.statista.com/chart/26768/dependence-on-russian-gas-by-european-country/>
- ²¹ <https://www.rferl.org/a/eu-urges-action-bosnia-falling-apart/31714405.html>

ASIA CENTRALĂ - FRONT AL CIOCNIRILOR GEOSTRATEGICE

Gheorghe MATEI*

Abstract

Central Asia is situated in the proxy vicinity of two large states: the Russian Federation and China, both looking for the undisputed status of a global actor. The mode the two states relate to Central Asia differs because of the way each projects its power. The Russian Federation has a multidomain cooperation with the Central Asian states, mainly focused on the security aspect, while China, on the other hand, is betting on the economic force through which it could influence Central Asian politics in its favor.

USSR's implosion and Kremlin's revisionist and imperialist intentions of influence sphere reconfirmation corroborated with China's accelerated economic development strengthens mainly competition, not cooperation, between the two actors who are also strategic partners.

Turkey, through its foreign affairs' pragmatic and opportunistic policies, supports the Turkish-speaking communities in Central Asia and aims for mentoring their policies.

The USA, the EU, India and Iran are, foremost, interested in the energy resources of the region, because of economic reasons, as an alternative to the Russian gas or as a resource for their own development.

Keywords: Central Asia; the Russian Federation; China; Turkey; Turkistan; energy resources; geopolitics; geostrategy.

UNDE? CINE? CE?

Asia Centrală (denumită și Asia Mijlocie, Asia Inferioară, Turkistan - „țara turcilor”), subregiune a Asiei, include, în principal, statele: Kazahstan¹, Kârgâzstan², Tadjikistan³, Turkmenistan⁴ și Uzbekistan⁵. Situată pe vechiul *Drum al mătăsii* (mai nou „Belt and Road Initiative”), regiunea leagă Europa și Orientul Mijlociu de Asia de Sud și Asia de Est.

Provenite din clanuri și hanate, ocupate de Hoarda de Aur și, apoi, de Imperiul Țarist, republici sovietice socialiste (după Revoluția bolșevică din 1917) proclamate independente după implozia URSS (1991), statele central-



*Expert în cadrul Ministerului Apărării Naționale.

asiatice încearcă o evadare din concentricele sfere de influență ale diverșilor poli de putere mondială/regională, pentru un nivel de trai mai bun, fără a pierde foarte mult din zestrea culturală dobândită.

„Independența” controlată de Moscova a continuat și după destrămarea URSS, prin elite ale fostelor conduceri comuniste, pe baza unor alegeri „libere” câștigate cu *scoruri sovietice*, unii aleși „pe viață” la „al n-lea congres”⁶, cu politici preponderent patriarhal-autoritar-dictatoriale, excentricități personale și omniprezența cultului personalității⁷. Rocatele la conducerea statelor Asiei Centrale între *vechea gardă* și *noua veche-gardă*, crescută în același „spirit”, au vrut să simuleze ideea schimbării („la vremuri noi, oameni noi” ... și rămâne tot ca noi...), însă aceste schimbări, chiar și de fațadă, nu au fost bine văzute de Kremlin. „Aparatcici” sovietici și diplomați de carieră în cadrul unor regimuri dispuse la coerciție pentru gestionarea provocărilor politice au încercat să diversifice cooperarea, acceptând chiar și baze americane în regiune pe timpul misiunilor din Afganistan.

Nivelul loialității statelor central-asiatice față de Kremlin în relațiile internaționale se menține prin aderarea la diferite organizații create și controlate de Federația Rusă (Comunitatea Statelor Independente/ CSI, Organizația Tratatului de Securitate Colectivă/OTSC, Uniunea Economică Euroasiatică/UEE) și acceptarea politicilor Moscovei în diverse dosare (sau mimarea neutralității de teama represaliilor ruse). Deși statele din Asia Centrală se află printre cele care nu au condamnat agresiunea rusă în Ucraina cu prilejul adoptării rezoluției Adunării Generale a ONU din 2 martie 2022⁸, poziția acestora nu este clară.

Minimele reforme și relaxarea politicilor dictatoriale, descentralizarea, eliminarea pedepsei cu moartea (propuse de președintele kazah, Kassym-Jamart Tokaev), abolirea muncii forțate, oferirea de libertăți personale cetățenilor și modernizarea economiei (la inițiativa președintelui uzbek, Shavkat Mirziyoyev) sunt semne care arată dorința de distanțare a statelor central-asiatice față de politicile Moscovei.

Speranța pentru limitarea ingerințelor ruse în problemele interne ale statelor din Asia Centrală este *paravanul Kazahstan*. Deși parte în toate organismele și organizațiile internaționale în care Federația Rusă a dorit prezența Kazahstanului (datorită politicii servile a fostului președinte kazah, Nursultan Nazarbaev), ultimii ani (culminând cu schimbarea conducerii de la Astana - 2019 și reconfirmarea - 2022) au adus elemente care indică schimbarea orientării Kazahstanului:

- decretul (2017) pentru schimbarea alfabetului chirilic cu cel latin, începând cu anul 2025;
- abținerea de la vot în Adunarea Generală a ONU privind conflictul din Ucraina și poziționarea pentru o pace negociată (martie 2022);
- delimitarea clară de Federația Rusă la Forumul economic de la Sankt Petersburg (iunie 2022), când președintele Tokaev a declarat că nu va recunoaște independența republicilor populare Donețk și Luhansk (precedent care ar putea avea efecte negative pentru o ipotetică împărțire a Kazahstanului pe regiuni⁹);
- redenumirea (iunie 2022) petrolului exportat KEBCO (Kazakhstan Export Blend Crude Oil) pentru a se diferenția de cel rusesc (REBCO/Urali) și a evita sancțiunile occidentale impuse asupra exportului de petrol din Federația Rusă;
- diversificarea rutelor de transport a hidrocarburilor spre Europa (prin Georgia, respectiv Turcia, ca alternative la conducta CPC - Caspian Pipeline Consortium, pe ruta Kazahstan-Novorossisk/Federația Rusă¹⁰);
- decizia (august 2022) de a opri exportul de echipamente militare spre Federația Rusă.

Totuși, **șansele democratizării** Asiei Centrale au contabilizat un regres odată cu reprimarea brutală (peste 160 de morți) a protestelor din Kazahstan (ianuarie 2022), cu sprijinul Federației Ruse și complicitatea statelor membre OTSC. În fapt, în felul acesta președintele rus Vladimir Putin a dorit reconfirmarea determinării Kremlinului în a nu mai permite „*revoluții colorate*” în fostul spațiu sovietic.

**DEMOCRAȚIE SUVERANĂ, CONFUCIANISM
DE SECOL XXI, NEO-OTOMANISM/ PAN-TURCISM**

În principal, Asia Centrală se situează la intersecția intereselor geopolitice ale Federației Ruse și Chinei pentru obținerea statutului de hegemon regional, cumulată cu cea a intereselor geostrategice și economice ale Turciei (ca „*frate mai mare*” - vorbitor al aceleiași limbi), SUA și UE. De asemenea, India și Iranul doresc o creștere a cooperării cu statele din regiune, mai ales în ceea ce privește accesul la resursele energetice din zonă.

Ofertantă din punctul de vedere al resurselor deținute (petrol, gaze naturale, uraniu), regiunea a trezit interesul multor investitori din Federația Rusă, China¹¹ și SUA¹².

Federația Rusă - China

Pentru moment, Federația Rusă se vrea a fi principalul furnizor de securitate în regiune (în sensul înțeles de Kremlin), în timp ce China are ambiții mai mult politico-economice. În viziunea Federației Ruse, Asia Centrală este spațiu de interes strategic, desprins din fosta URSS, arie geopolitică în care revendică primatul relațiilor. Legăturile culturale, economice și militare, în idea „*restaurației imperiale*”, ca strategie generală a Moscovei, sunt folosite ca argument pentru a justifica „*dreptul*” de a interveni în politicile interne ale statelor (cu sau fără sprijinul OTSC) și pentru a menține o prezență militară importantă în regiune.

Federația Rusă menține în toate cele cinci state din regiune un grad mare al cooperării politico-economice (nivelul schimburilor comerciale situează Federația Rusă pe primele locuri, iar exportul resurselor energetice central-asiatice spre continentul european este dependent de infrastructura de transport rusă) și militare (prin baze militare și alte facilități închiriate, printre care: cosmodromul Baikonur, poligonul Sary-Shargan și elemente ale sistemului radiotehnic de avertizare timpurie - Nodul 49 Radiotehnic -

Balhash, Gulshad/Kazahstan, Baza Militară 201 - Dușanbe și posibil o bază la Khatlon/Tadjikistan, Baza Militară Kant/Kârgâzstan).

Deși China și Federația Rusă cooperează foarte bine în multe domenii (având un parteneriat strategic semnat încă din 1996), subiectul Asiei Centrale este unul delicat în relațiile dintre cele două state, unde au interese concurente, cu potențial de a deveni disruptive.

Concurenți în Asia Centrală, China este pentru Federația Rusă *un partener, viitor potențial adversar* pe care aceasta nu și-l poate permite. După implozia URSS, China a dezvoltat strategii de apropiere politică și economică de statele din Asia Centrală (prin investiții masive în comunicații, în infrastructura de transport a petrolului și gazelor naturale, în transporturi rutiere/feroviare și altele) care exced potențialul investițional al Federației Ruse în regiune.

Cooperarea (din lipsa opțiunii) la care este/ar putea fi supusă Federația Rusă în Asia Centrală îngrijorează Kremlinul. Momentan, cele două conducători de la Moscova, respectiv Beijing, se sprijină politic, militar și economic reciproc în opoziția față de Occident (NATO, UE), însă și una și cealaltă caută un moment favorabil pentru expansiune. Pentru China, prioritar este frontul Pacific (Taiwan, Marea Chinei de Est și Marea Chinei de Sud), dar direcția strategică Vest nu este neglijată (cu rezolvarea prealabilă a problemei uigure).

Situația s-ar putea schimba dacă (similar Georgiei - 2008 și Ucrainei - 2014, 2022) Moscova va căuta/crea contextul pentru destabilizarea statelor din Asia Centrală, pretext pentru o intervenție militară rusă, cu sau fără OTSC, „pentru binele populațiilor conlocuitoare”, poate chiar dornice pentru o uniune statală Federația Rusă-Belarus-Asia Centrală. Pentru Federația Rusă controlul securității regiunii, cu menținerea Asiei Centrale în sfera de influență a Kremlinului, este doar o etapă premergătoare aspirațiilor revanșarde ale acesteia (dacă va mai avea energia necesară după episodul Ucraina).

Fragilizarea relațiilor ruso-chineze „de dragul statelor central-asiatice” și transformarea cooperării în confruntare, chiar și numai în zona politico-economică, nu este o opțiune pe care Federația Rusă și-o permite de una singură, dar pe care o anticipează. Se pune întrebarea: cine ar ajuta Federația Rusă în acest scenariu? *Poate Iran, poate Turcia, poate India, sau ... poate nimeni.* Marea majoritate a bazelor militare ruse din Asia Centrală au primit, în ultimii ani, o atenție sporită din partea Kremlinului, prin derularea unor programe ample de modernizare a înzestrării și suplimentarea cu efective sub pretextul solicitărilor conducerilor politice central-asiatice de teama terorismului care ar putea să se extindă spre acestea, dinspre Afganistan.

Interesele geopolitice și geoeconomice ale Chinei sunt majore într-o regiune cu potențial mare din punctul de vedere al resurselor energetice și al materiilor prime, situată în zona proxy chineză și pe direcția de transport terestră a mărfurilor spre Europa.

Prin ambițiile sale, mai ales în ceea ce privește infrastructura *Belt and Road Initiative* (BRI) și prin miliardele de dolari investiți (cu efect de supraîndatorare a statelor - pe modelul Muntenegru și al unor state din Africa), China poate interfera cu pretinsa posesiune neosovietică din regiune.

În condițiile în care ruta maritimă dinspre China spre Europa, prin strâmtorile Malacca (fără canalul Kra), Bab el-Mandeb și canalul Suez, prezintă provocări securitare importante (mai ales legate de piraterie), timpuri mari de livrare și costuri ridicate, alternativa terestră prin Asia Centrală devine tot mai atractivă.

Exporturile Chinei pe ruta mediană (dinspre China spre Europa, via Kazahstan, Marea Caspică, Azerbaidjan, Georgia, Turcia) cresc vertiginos, mai ales în contextul insecurității pe ruta prin Federația Rusă. Dezvoltarea Rutei Internaționale de Transport Transcaspică (Coridorul de Mijloc) este o soluție pentru transportul mărfurilor asiatice, utilizând baza logistică Khorgos, căile ferate kazahe (calea ferată Khorgos-Aktau), ruta feroviară China-Kârgâzstan-Uzbekistan și calea ferată Baku-Tbilisi-Kars. În acest sens, Turcia devine *punct terestru obligatoriu de trecere* în rețeaua transportului de mărfuri.

Accesul la hidrocarburile din Asia Centrală vizează, în primul rând, rezervele Kazahstanului și Turkmenistanului, la care China a avut grijă să se conecteze.

Menținerea la conducerea statelor din Asia Centrală a unor regimuri autoritare, apropiate ca viziune de cea chineză (cu sau fără sprijinul Federației Ruse, lăsând-o pe aceasta să aibă

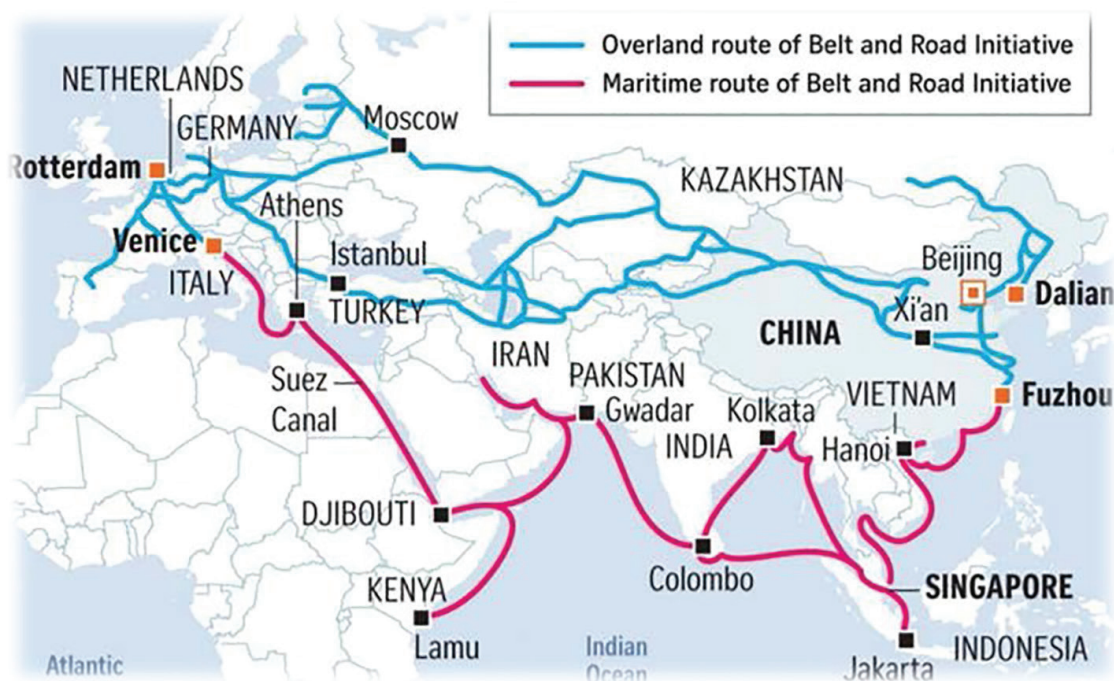



inițiativa sau să aibă impresia că are inițiativa), este benefică intereselor Beijingului, atât în regiune, cât și mai departe spre Europa.

Turcia

În contextul în care Coridorul Nordic de transport dinspre Asia spre Europa (prin Federația Rusă) este afectat de sancțiuni, Coridorul de Mijloc (prin Turcia) dispune de o fereastră de oportunitate. În această ecuație economică, Turcia devine un actor vital atât ca poartă de acces spre resurse energetice pentru Europa, cât și ca punct obligatoriu de trecere a mărfurilor dinspre Asia spre Europa.

De asemenea, pentru diminuarea riscurilor asociate tranzitului de hidrocarburi din Asia Centrală spre Europa prin Federația Rusă, s-a decis reducerea cu 50% a volumului de hidrocarburi turkmene prin conducta spre Novorossisk/Federația Rusă și redirectionarea prin oleoductul Baku-Tbilisi-Ceyhan/Turcia spre Marea Mediterană.

Turcia, aflată printre principalii parteneri comerciali ai statelor din Asia Centrală, consideră regiunea vorbitoare de limbi turcice drept o zonă cu istoric comun, în care cooperarea este imperativ necesară și în care ar trebui să aibă o autoritate paternală.

Pentru intensificarea apropierii dintre Turcia și statele turcice a fost creată *Organizația statelor turcice*¹³. Sprijinul Turciei pentru statele central-asiatice s-a concretizat în creșterea schimburilor comerciale, simplizarea procedurilor vamale, acorduri de schimb de informații, programe educaționale (granturi și burse de studii) etc.

„Turkistanul este cuibul nostru ancestral, vatra noastră principală. Suntem cu toții o familie foarte mare de 300 de milioane de oameni, care vorbesc aceeași limbă, cred în aceeași religie, au aceeași istorie și cultură, împărțând aceeași civilizație. Știu că frații noștri kazahi, kârgâzi, uzbeki, tadjici și turkmeni privesc Turcia în același fel în care o facem și noi, considerând țara noastră, casa lor”, „suntem șase state, dar o singură națiune”¹⁴.



Viziunea neo-otomanistă a politicii președintelui Erdogan, de apropiere, poate până la contopire, cu statele turcice, este o altă îngrijorare a Kremlinului, dar care poate fi o oportunitate de cooperare, cel puțin pe termen scurt și mediu, pentru temperarea inițiativelor Beijingului. Turcia nutrește ideea că ar putea conduce lumea turcică; în același timp, pentru statele din Asia Centrală și mentalul colectiv central-asiatic, Turcia pare un model evoluat, modern și prosper, de stat care și-a păstrat și dezvoltat identitatea culturală și care a reușit să-și atingă obiectivele naționale fără a-și limita suveranitatea.

SUA, UE

Interesele strategice realiste ale SUA¹⁵ și UE s-au axat, în principal, pe atingerea unor obiective mai mult economice (pentru accesul la resursele de hidrocarburi și de alte minerale ale zonei) și mai puțin pe limitarea influenței politice a Federației Ruse și Chinei în zonă (sarcina revenind Turciei, care se vede „*vârf de semilună*” în lumea turcică).

În contextul geopolitic actual, în care SUA s-au retras din Afganistan (2022), sprijinul american pentru diverse proiecte în regiune s-a redus. Prezența militară americană reducea exportul de insecuritate în regiunea Asiei Centrale, ceea ce era benefic inclusiv pentru Moscova și Beijing. Deși atât rușii, cât și chinezii doreau o prezență americană cât mai scăzută în regiune, aceasta a dat timp Federației Ruse și Chinei pentru propriile proiecte (securitatea regională realizându-se „*pe cheltuiala altora*”).

Strategia UE pentru Asia Centrală, adoptată de Consiliul European în iunie 2019, pune accent pe „*promovarea rezilienței, a prosperității și a cooperării regionale*”, așteptând „*cu interes intensificarea cooperării cu țările din Asia Centrală pentru a promova o conectivitate durabilă, cuprinzătoare și bazată pe norme*”. În perioada 2014-2020 UE a alocat 1,1 miliarde de euro pentru dezvoltarea cooperării cu Asia Centrală.

Relațiile de cooperare UE-Asia Centrală s-au situat la un nivel pragmatic-realist de susținere a cooperării preponderent în sfera economică, mai ales energetică. Regiunea a devenit o posibilă soluție de diversificare a alimentării cu hidrocarburi pentru continentul european, pentru reducerea dependenței de gazul din Federația Rusă.

India, Iran

Accesul la resursele energetice ale Asiei Centrale ajută ascensiunea economică a Indiei, iar resursele de hidrocarburi turkmene sunt o necesitate (prin gazoductul Turkmenistan-Afganistan-Pakistan-India). În raport cu principalii candidați la hegemonia regiunii, India are o cooperare intensificată cu Federația Rusă în domeniile politic, economic și militar (India a fost cel mai mare cumpărător de tehnică militară rusă în perioada 2017-2021) și percepe China ca pe un competitor în Asia de Sud-Est și chiar adversar în problema Kashmirului.

În încercarea de apropiere de statele central-asiatice, Iranul face apel, în principal, la considerentele istorice și culturale (apartenența la Persia și cultura persană, religia islamică) și vizează extinderea influenței ideologice și accesul la resursele de hidrocarburi ale Mării Caspice și Asiei Centrale. Printr-o relație de cooperare multidomeniu cu Moscova (politic, economic, militar), mai ales în ceea ce privește programul nuclear iranian și sprijinul oferit Federației Ruse (cu tehnică militară în conflictul din Ucraina), Iranul încearcă să concureze cu Turcia în Asia Centrală.

CONCLUZII

Regiunea Asiei Centrale contabilizează, pe lângă problemele interne legate de accesul discreționar la resurse (generatoare de inechități sociale), mirajul resurselor la care râvnesc potențialii beneficiari / obligativitatea tranzitului de mărfuri dinspre Asia spre Europa, și dorințe imperialiste ale vecinilor, într-o zonă în care ideea liberalismului este doar pe alocuri timid testată.



Interesul Chinei pentru acces la resursele energetice, la piața central-asiatică și infrastructura regională de transport, dorința Federației Ruse de *restaurație imperială*, sprijinul Ankarei pentru comunitățile vorbitoare de limbi turcice, urgența diversificării surselor de aprovizionare cu hidrocarburi a Europei, interesele geostrategice și economice americane, ascensiunea Indiei și speranțele de dezvoltare ale Iranului fac din regiunea Asiei Centrale un *front al confruntărilor geostrategice* pentru reșezarea/reconfirmarea sferelor de influență, poate chiar și cu o viitoare retrasare a frontierelor unor state din regiune.

În contextul în care continuarea dezvoltării economice chineze depinde de importuri (de materii prime, dar mai ales de hidrocarburi), coliziunea cu interesele politice, economice și/sau militare ale celorlalți actori globali/regionali în Asia Centrală este greu de evitat.

Tranziția regimurilor politice din Asia Centrală către un minim modernism conservator-moderat, oferind libertăți limitate maselor, dar păstrând un grad de autoritarism care să coaguleze, uneori coercitiv, vectorii interni de putere, pare un demers mai facil de acceptat de către conducerea statelor central-asiatice și, probabil, are susținerea Moscovei, Beijingului și Ankarei, dacă nu le sunt afectate interesele.

Cooperarea intensificată interstatală din Asia Centrală, pentru asigurarea unui nivel crescut al rezilienței la ingerințele externe nocive și pentru reușita echilibrului geopolitic în relațiile de cooperare cu partenerii externi, pare a fi o soluție benefică dezvoltării economice și sociale a acestor state, cu păstrarea identității culturale, și poate asigura cadrul realizării stabilității și prosperității în regiune.

BIBLIOGRAFIE

1. Asia Centrală, fișă descriptivă/ <https://www.europarl.europa.eu>; accesat la 15.01.2023.
2. BLACKWOOD A. Maria, *Central Asia: Background and U.S. Relations*, Congressional Research Service, septembrie 2021, <https://www.crsreports.congress.gov>; accesat la 30.01.2023.
3. GANEA Marcela, „Raporturi de putere între Rusia, China și Statele Unite în Asia Centrală din perspectiva realismului ofensiv”, decembrie 2020, <https://www.geopolitics.ro/Raporturi-de-putere-intre-rusia-china-si-statele-unite-in-asia-centrala-din-perspectiva-realismului-ofensiv>; accesat 04.01.2023.
4. NOEL Mimi, „Asia Centrală, între Rusia și China. Cum pot fi interpretate protestele din Kazahstan”, februarie 2022, <https://www.newmoney.ro>; accesat 14.03.2023.
5. RAKHIMOV Mirzokhid, „Central Asia in the Context of Western and Russian Interests”, *L'Europe en Formation*, nr. 1 (375)/2015, p. 140-154, <https://www.cairn.info/revue-l-europe-en-formation-2015-1-page-140.htm>; accesat la 26.01.2023.

6. RUSSEL Martin, *Connectivity in Central Asia. Reconnecting the Silk Road*, Briefing, European Parliamentary Research Service, April 2019, <https://www.europarl.europa.eu/thinktank/>; accesat la 30.01.2023.
7. SHULTZ Dante, „*How India can Broaden its relationships with Central Asia*”, decembrie 2022, <https://www.thediplomat.com>.
8. STANDISH Reid, Rădulescu Adelina, „*Ascensiunea Chinei ridică sprâncenele la Kremlin*”, mai 2020, <https://www.romania.europalibera.org.>; accesat la 30.01.2023.
9. UMAROV Temur, *Russia and Central Asia: Never Closer, or Drioting Apart?*, Carnegie Endowment for International Peace, <https://www.carnegieendowment.org>; accesat la 27.01.2023.
10. <https://www.consilium.europa.eu>.
11. <https://www.agerpres.ro/politica-externa>.
12. <https://www.statista.com>.
13. https://www.energy.ec.europa.eu/topics/energy-security/diversification-of-gas-supply-sources-and-routes_en - accesat la 07.01.2023.

¹ Kazahstan - cea mai mare țară din Asia Centrală și locul 9 în lume ca suprafață, locul 3 global la resurse de uraniu și cel mai mare furnizor de uraniu la nivel global, cel mai mare producător de petrol din Asia Centrală, membră a Comunității Statelor Independente (CSI), Organizației Tratatului de Securitate Colectivă (OTSC), Organizației de Cooperare de la Shanghai (SCO), Uniunii Economice Euroasiatice (UEE) și Organizației Statelor Turcice.

² Kârgâzstanul - statul cu cele mai multe succesiuni prezidențiale după obținerea independenței față de URSS, dar pe teritoriul căreia se află Bz.Aer. rusă Kant și alte facilități ruse de comunicații submarine, respectiv pentru monitorizare seismică; membră a CSI, OTSC, SCO, UEE și Organizației Statelor Turcice.

³ Tadjikistanul are graniță la sud cu Pakistan și Afganistan, un președinte în funcție de peste 30 de ani și una dintre cele mai mari baze ruse din afara teritoriului național (Bz.Mil. rusă 201 - Dușanbe, acord de staționare până în 2042) și o altă potențială bază în provincia Khatlon (la granița cu Afganistanul); în Afganistan trăiesc aprox. 10 milioane de tadjici, mai mult decât în Tadjikistan (9,3 milioane).

⁴ Turkmenistanul - țară cu statut de neutralitate declarat, nu este membră în niciun bloc militar controlat de Federația Rusă sau de alți actori internaționali, preferând să fie doar observator sau membru asociat la organizațiile regionale de cooperare economică, politică sau militară; din punct de vedere al resurselor de gaze naturale se situează pe locul 5 la nivel global.

⁵ Uzbekistan - statul cu cea mai mare populație din regiune (35 milioane), unul dintre cei mai mari producători de bumbac, al doilea exportator mondial și locul 7 global la extracția de aur, a încercat să rămână neutru și echilibrat față de conflictul din Ucraina și deschis la cooperare multidirecțională cu actorii interesați pentru dezvoltarea economiei proprii.

⁶ Nursultan Nazarbaev/ Kazahstan: 1991-2019, Islam Karimov/ Uzbekistan: 1990-2016, Saparmurat Ataievici Niiarov/ Turkmenistan:1991-2006, Askar Akayevich Akayev/ Kârgâstan:1990-2005, Emomali Rahmon/ Tadjikistan: 1994-până în prezent.

⁷ Ex.: în Kazahstan s-a ajuns până la schimbarea temporară a denumirii capitalei Astana în Nursultan - nume provenind de la fostul președinte Nursultan Nazarbaev, iar în Turkmenistan, președintele Saparmurat Ataievici Niiarov, în 1993, și-a luat supranumele de Türkmenbaşy - șeful turkmenilor, avându-l ca model pe Mustafa Kemal Atatürk – „tată al turcilor”.

⁸ Kazahstan, Kârgâzstan și Tadjikistan s-au abținut de la vot, iar Turkmenistanul și Uzbekistanul nu au fost prezente.

⁹ Aproximativ 20% din populația țării s-a declarat de etnie rusă, mai ales în zona de graniță cu Federația Rusă.

¹⁰ Federația Rusă, supusă sancțiunilor din cauza conflictului din Ucraina, a amenințat în repetate rânduri că va opri tranzitul de petrol prin această conductă pentru a nu ajunge mai departe, prin Marea Neagră, spre Europa.

¹¹ Investitor net în ultima perioadă în sectorul infrastructurii de transport a hidrocarburilor (ex.: dezvoltarea oleoductului Kazahstan – China).

¹² SUA se situează printre cei mai mari investitori în economia Kazahstanului.

¹³ State membre: Azerbaidjan, Kazahstan, Kârgâzstan, Turcia și Uzbekistan.

¹⁴ Declarații pe care președintele turc, Recep Tayyip Erdogan, le face cu diverse ocazii, inclusiv în Găgăuzia (2018).

¹⁵ Politica americană în regiune s-a focusat pe oferirea de sprijin pentru patru domenii cheie: energie: realizarea rețelei electrice regionale (Kârgâzstan-Tadjikistan-Afganistan-Pakistan: CASA-1000); comerț și transporturi: aderarea statelor Asiei Centrale la OMC și semnarea Acordului transfrontalier de transport (CBTA) între Kârgâzstan, Tadjikistan și Afganistan; proceduri vamale: reducerea timpilor de așteptare la frontiere și eliminarea taxelor vamale; economie: conectivitatea economică regională, circulația mărfurilor și extinderea piețelor.

RĂZBOIUL ELECTRONIC ÎN CONFLICTUL RUSO-UCRAINEAN

*Simion-Călin GHEORGHÎĂ**

Abstract

The article is intended to give an overall picture about electronic warfare action conducted by Russian and Ukrainian forces during the war started on February 24th 2022. I had this idea, after I read an article related to electromagnetic spectrum operations (EMSO) in which authors, two members of Joint Electronic Warfare Core Staff (JEWCS), Erik BAMFORD and Malte von SPRECKELSEN, came up with an interesting conclusion: “EW has been a sleeping dragon, hidden away and forgotten for a generation. Now the awakened dragon needs to be controlled!”

As we all know, starting with 2008, Russian Federation invested a lot in the field of electronic warfare. Modern capabilities, most of them combat proven in Donbass or Syria, and specialized electronic warfare structures were established. Many military specialists stressed the fact that NATO is a long way behind Russian Federation in the field of electronic warfare. However, these investments haven't helped a lot Russian forces during their offensive in Ukraine.

Within the article, I'll try to stress the importance of electronic warfare in the military actions, what went well and what went wrong for the both sides and the challenges faced by electronic warfare specialists within a period of one and a half year of conflict.

Keywords: *electronic warfare; electromagnetic spectrum operations; electronic surveillance; electronic attack; electronic protection.*

INTRODUCERE

Cunoscut și sub denumirea de războiul undelor, în concepția NATO, **războiul electromagnetic (războiul electronic – conform doctrinei naționale)**¹, reprezintă o disciplină care presupune utilizarea energiei electromagnetice în scopul cunoașterii situației și obținerii de efecte ofensive și defensive². Acesta presupune desfășurarea de acțiuni de luptă în mediul electromagnetic – manevra în mediul electromagnetic, respectiv desfășurarea de acțiuni de război electronic în sprijinul celorlalte tipuri de operații militare.

Războiul electronic este folosit pentru atacul asupra adversarului, apărarea forțelor proprii, controlul și modelarea mediului electromagnetic, contribuind, totodată, și la managementul spectrului electromagnetic (*fig. 1*).

Cunoașterea situației din proximitatea obiectivului presupune identificarea amenințărilor din spectrul electromagnetic la adresa acestuia, care pot fi semnale de comunicații (asigură transferul informației între puncte) sau semnale de non-comunicații/radar (date despre poziția, distanța, viteza unei ținte).

Datele culese cu ajutorul războiului electronic pot oferi informații despre: localizarea punctelor/elementelor de comandă, identificarea itinerariilor

* *Expert în cadrul Ministerului Apărării Naționale.*

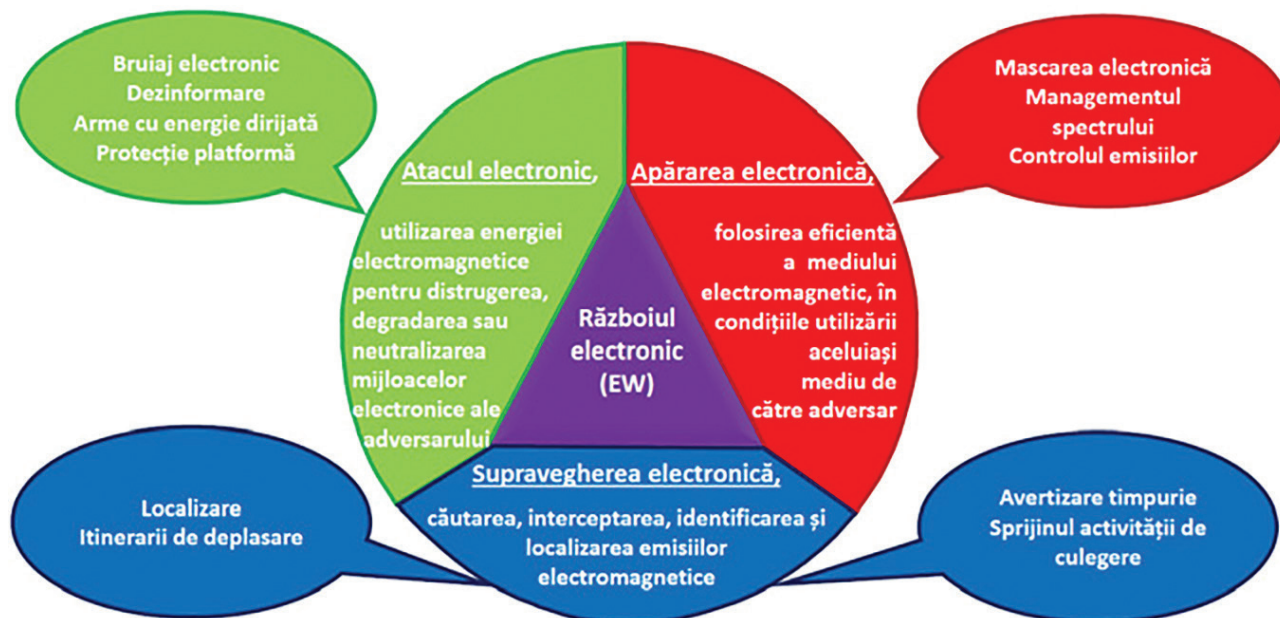

Fig.1 – Componentele războiului electronic

de deplasare și identificarea amenințărilor din mediul electromagnetic.

Conform specialiștilor ruși, „războiul electronic (Radioelektronnaia borba – lupta radioelectronică) este un ansamblu de acțiuni și activități specifice care constau în atacul electronic asupra mijloacelor electronice ale adversarului, protecția mijloacelor electronice proprii, contracararea acțiunilor de cercetare tehnică ale inamicului și sprijinul electronic al forțelor proprii”³. Așadar, războiul electronic reprezintă o formă a luptei armate care utilizează mijloace electronice împotriva sistemelor C4ISR inamice, în scopul alterării calității informației vehiculate prin acestea și asigurarea protecției trupelor proprii.

Ca în majoritatea conflictelor contemporane, implicit în conflictul ruso-ucrainean, războiul electronic este esențial pentru obținerea și menținerea supremației în mediul electromagnetic, mediul operațional în care acționează toate capacitățile care au la bază utilizarea energiei electromagnetice și în care acestea produc efecte⁴.

ACȚIUNI DE RĂZBOI ELECTRONIC ÎN CONFLICTUL RUSO-UCRAINEAN

Având experiența acțiunilor din Donbas, din anul 2014, când supremația în mediul electromagnetic a permis separatiștilor pro-ruși să obțină succese importante pe câmpul de luptă,

și acțiunile de război electronic din Siria, care au contribuit la asigurarea protecției bazelor militare ruse Tartus și Latakia, F.Rusă a utilizat războiul electronic în faza inițială a „operațiunii speciale” din Ucraina, reușind pentru o perioadă limitată de timp să suprimă apărarea antiaeriană⁵.

Ulterior, acțiunile au scăzut în intensitate, iar lipsa războiului electronic a contribuit la pierderile însemnate suferite de FA ruse în Ucraina⁶. De asemenea, după experiența neplăcută din anul 2014, Ucraina a învățat din greșeli, astfel încât specialiștii în domeniu, instruiți de experți NATO, au reușit să contracareze acțiunile de război electronic ruse. Mai mult, descentralizarea procesului de execuție a acțiunilor militare, similar forțelor NATO, concomitent cu lăsarea inițiativei comandanților de la niveluri ierarhice inferioare și înzestrarea cu mijloace de comunicații de proveniență NATO au redus mult și au simplificat sistemul de comunicații al FA ucrainene, fapt care l-a făcut greu de interceptat sau neutralizat.

Contrar militarilor ucraineni, FA ruse au menținut acel proces de decizie centralizat și execuția, de asemenea, centralizată, ceea ce a dus la blocarea structurilor militare în anumite poziții vulnerabile, acestea fiind ulterior angajate de către ucraineni cu forțele de artilerie sau cu aeronave fără pilot. F.Rusă a păstrat sistemul centralizat și din cauza lipsei inițiativei pe câmpul de luptă, cauzată în principal de numărul redus al subofițerilor participanți la acțiunile militare.

De asemenea, în ceea ce privește utilizarea terminalelor mobile, Ucraina a blocat serviciul de roaming, fapt care i-a determinat pe militarii ruși să utilizeze echipamente de comunicații mobile locale, ușor de interceptat și localizat, ceea ce a dus la pierderi însemnate în rândul elementelor de conducere ale FA ruse.

Din punct de vedere al războiului electronic, în cadrul unei analize a conflictului ruso-ucrainean, este necesară o abordare a acțiunilor desfășurate din perspectiva celor trei componente: (1) supravegherea electronică (ES); (2) atacul electronic (EA); (3) apărarea electronică (ED).

1) *Supravegherea electronică – ES*

Analizând comunicațiile radio executate de către FA ruse, se poate concluziona că sistemul care s-a dorit a fi implementat nu a funcționat la parametrii așteptați pe câmpul de luptă. Diferit față de situația la pace, s-a constatat o relocare a punctelor de comandă pentru structurile participante la invazie, schimbarea caracteristicilor de lucru radio și, în anumite momente, utilizarea pe scară largă a telefoniei mobile.

La ucraineni, supravegherea electronică s-a executat atât de către structurile militare specializate, cât și de către personal civil implicat în activitate voluntară în cadrul rețelelor sociale (Social Media). Astfel, FA ucrainene au utilizat datele culese prin intermediul rețelelor sociale, alături de datele culese de militari, pentru a provoca pierderi atacatorilor.

Numeroase grupuri de voluntari (figura 2) s-au organizat și au pus în comun datele culese de entuziaști. Astfel, a fost nevoie de traducători, pentru a elimina bariera de limbă, și de specialiști

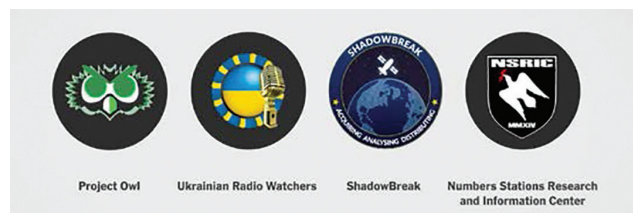

Fig. 2 – Grupuri de voluntari din Social Media

(sursa: www.youtube.com, Russia Struggled to Capture a Ukrainian Town. Intercepted Radio Messages Show Why, produs de The New York Times, accesat la 06.04.2023)

în comunicații, pentru a intercepta traficul radio în clar⁷.

Toate aceste lucruri s-au făcut relativ ușor deoarece la nivel mondial (și chiar regional) există numeroși pasionați de interceptarea traficului radio militar. Aceștia și-au achiziționat receptoare radio de tip WEB SDR (Software-Defined Radio), care, conectate la o antenă de recepție, pot fi partajate cu numeroși utilizatori de pe Internet (figura 3)⁸. Pentru cunoscătorii a fost doar o problemă de timp până când au interceptat comunicațiile militare ruse și, mai apoi, le-au partajat cu specialiștii militari. Așadar, dacă pentru entuziaștii de pe Internet nu a fost o problemă realizarea supravegherii electronice, cel mai probabil acest lucru a fost mult mai ușor pentru specialiștii ucraineni, care de la ocuparea parțială a Donbas-ului, în anul 2014, au monitorizat, cu siguranță, comunicațiile militare ruse. Schimbul de date între cele două grupuri a simplificat modalitatea de localizare și de identificare a centrelor de comunicații ruse, a itinerariilor de deplasare și a diferitelor nevoi de sprijin pe care o structură invadatoare le are. Aceste date, furnizate structurilor de targeting sau de lovire, au provocat pagube serioase FA ruse.



Fig. 3 – Echipamente comerciale de recepție radio
(sursa: www.youtube.com, K0LWC – Monitoring During Russian-Ukrainian Conflict, accesat la 06.04.2023)

În cadrul comunicațiilor în clar erau furnizate coordonate pentru viitoarele atacuri aeriene sau lovituri de artilerie. În situații de forță majoră s-au comunicat în clar nevoile de sprijin logistic (hrană, combustibil, piese de schimb), eventuale rute de retragere sau cereri disperate de sprijin aerian. Utilizarea comunicațiilor în clar a dus la creșterea vulnerabilității utilizatorilor în ceea ce privește descoperirea, interceptarea, localizarea, executarea bruiajului electronic sau acțiunilor de tip INFOPS și exploatarea acestora din punct de vedere informativ, atunci când situația o impunea (coordoanate, rute de aprovizionare, sprijin aerian sau de artilerie).

Nu puține au fost situațiile în care comandanți militari ruși au fost expuși și, ulterior, angajați cu mijloace de lovire din cauza comunicațiilor în clar sau folosirii terminalelor mobile. Unul dintre cele mai elocvente exemple este atacul cu rachete HIMARS asupra cazărmii militare ruse din localitatea Makiivka (Reg. Donețk/noaptea de Revelion), care a provocat pierderi însemnate în vieți omenești și tehnică militară, deoarece una dintre rachete a lovit un depozit de muniție⁹. Supravegherea electronică a avut un rol esențial în acest atac deoarece, cu ocazia trecerii în noul an, s-a reușit descoperirea, interceptarea și localizarea unei densități mari de emițătoare (terminale mobile) într-o zonă restrânsă din cauza faptului că militarii ruși nu au respectat măsurile de protecție electronică și au comunicat cu familiile aflate pe teritoriul F.Ruse. Astfel, amprenta electronică i-a transformat într-o țintă foarte ușoară.

În anul 2020, F.Rusă anunța că majoritatea structurilor militare vor fi dotate cu echipamente de comunicații moderne, capabile să lucreze criptat, de tipul R-187 AZART (figura 4). Deși multe dintre acestea au fost identificate pe câmpul de luptă, se pare că, din varii motive, militarii ruși din diferite eșaloane nu au utilizat

comunicațiile criptate. Este posibil ca unele dintre structuri să nu fi primit încă respectivele echipamente de comunicații, cheile de criptare să difere între multitudinea de structuri de diferite arme și specialități militare sau înainte de invazie militarii ruși să nu fi testat un sistem integrat de comunicații de asemenea anvergură. Nu trebuie neglijat și nivelul de instruire al militarilor, dat fiind faptul că o parte dintre ei erau militari în termen și nici măcar nu știau că participă la o agresiune în adevăratul sens al cuvântului.



Fig. 4 – Complexul de RE „Leer 3” și stația radio „R-187 Azart”
 (sursa: <https://www.uasvision.com/2017/04/04/russias-new-drone-based-electronic-warfare-system/respectiv www.topwar.ru>)

Pentru localizarea terminalelor mobile utilizate de militarii ucraineni, FA ruse au utilizat o serie de mijloace din dotare, printre care complexul de RE de tipul Leer 3 (figura 4), care are în complet și aeronave fără pilot de tipul Orlan 10, pe care pot fi instalate echipamente de recepție, localizare sau atac electronic. Prin intermediul acestor sisteme, instalate în spatele liniei frontului, militarii ruși au reușit să localizeze terminalele mobile și, ulterior, să angajeze pozițiile respective cu aviația, artileria sau loviturile de rachete de la mare distanță. De asemenea, militarii ruși au folosit și civili ucraineni, care pentru sume modice erau dispuși să indice locații cu importanță ridicată din punct de vedere militar, prin intermediul telefonului mobil. Ulterior, aceste locații erau angajate cu foc de către armata rusă.

Odată cu trecerea timpului și transformarea conflictului într-unul de lungă durată, participanții la acțiunile militare, din ambele părți, au început să conștientizeze importanța implementării măsurilor de protecție electronică, fapt care a dus la scăderea comunicațiilor în clar, folosirea tot mai mult a terminalelor moderne, îngreunând în acest fel posibilitățile de descoperire și localizare ale inamicului.

2) *Atacul electronic – EA*

În primele zile ale invaziei, acțiunile de război electronic ale F.Ruse au contribuit din plin la realizarea SEAD (Surpress Enemy Air Defence), în sensul că echipamentele radar din cadrul trupelor ucrainene de apărare AA au fost bruiate, fapt care a permis FA ruse să desanteze în jurul Kievului și în zona aeroportului Gostomel.

Bruiajul electronic a fost ușor de realizat deoarece echipamentele radar din dotarea trupelor ucrainene de apărare AA erau similare cu cele ruse, așa că inamicul știa frecvențele și modul de lucru al acestora. Însă, superioritatea rusă în mediul electromagnetic a fost de scurtă durată, fapt dovedit în acțiunile ulterioare. Cu toate că au ajuns în zona Kievului relativ ușor, nu au putut susține desantul, iar problemele de ordin logistic au dus la eșuarea operațiunii de ocupare a capitalei. Din punct de vedere al războiului electronic nu s-a reușit o sincronizare a acțiunilor de luptă în ceea ce privește manevra în spectrul electromagnetic, în sensul că structurile specializate nu au putut menține ritmul cu forțele luptătoare. Capabilitățile de război electronic din organica brigăzilor de manevră s-au dovedit greoaie, necesitau un anumit timp de instalare și relocare și, astfel, nu au mai putut realiza sprijinul de război electronic pentru forțele invadatoare¹⁰.

Odată cu mutarea centrului de greutate al invaziei către regiunea Donețk, acțiunile de bruiaj ale FA ruse au devenit din ce în ce mai eficiente, reușind în repetate rânduri să neutralizeze comunicațiile apărătorilor ucraineni. De asemenea, acțiunile de bruiaj s-au dovedit a fi eficiente și împotriva UAV-urilor ucrainene, multe dintre acestea pierzând semnalul de legătură cu stația de control sau chiar semnalul GPS. Acest

lucru i-a determinat pe specialiștii ucraineni să reducă folosirea dronelor, deoarece unele dintre acestea erau foarte costisitoare, în special cele de proveniență turcă (de tipul Bayraktar). Conform specialiștilor din cadrul Royal United Services Institute (RUSI) din Londra, după stabilizarea frontului și trecerea la un conflict de tip clasic, acțiunile de război electronic ale trupelor ruse au avut cel mai mare impact asupra UAV-urilor ucrainene¹¹. Astfel, quadcopterele ucrainene au ajuns să aibă o durată de viață de maxim trei zboruri, dronele de maxim șase zboruri și doar o treime din aceste zboruri își îndeplineau misiunea¹². Cu ajutorul acțiunilor de război electronic executate de specialiștii ruși, din cele aproximativ 1000 de apare de zbor fără pilot de care dispunea Ucraina la începutul războiului, până la finalul verii 2022 90% au fost doborâte sau prăbușite¹³.

Bruiajul electronic a fost utilizat de ambele forțe participante. Dacă F.Rusă l-a utilizat pentru realizarea protecției obiectivelor, neutralizarea comunicațiilor, protecția în coloană sau protecția de platformă, Ucraina l-a executat în scopul reducerii sau suprimării comunicațiilor radio inamice, sub următoarele forme: zgomot haotic; mesaje în limba rusă; sunete diferite; fluierat sau intonarea imnului național al Ucrainei.

Cu toate că dispune de mijloace moderne, cu puteri mari în antenă, la nivelul FA ruse s-a înregistrat, din varii motive, o reticență în utilizarea războiului electronic:

- lungimea mare a frontului, fapt care în anumite situații favoriza fratricidul electronic;
- gabaritul mare al echipamentelor de război electronic și mobilitatea scăzută a acestora;
- timpi de instalare și strângere a echipamentelor foarte mari;
- lipsa de încredere a comandanților de la structurile de nivel tactic în posibilitățile de sprijin oferite de războiul electronic.

Alături de bruiajul electronic, în ultima perioadă s-a înregistrat o intensificare a acțiunilor de *bruiaj* GNSS/GPS (Global Navigation Satellite Systems) sau *spoofing* GNSS/GPS. Asemenea acțiuni au fost înregistrate în M.Neagră, mai

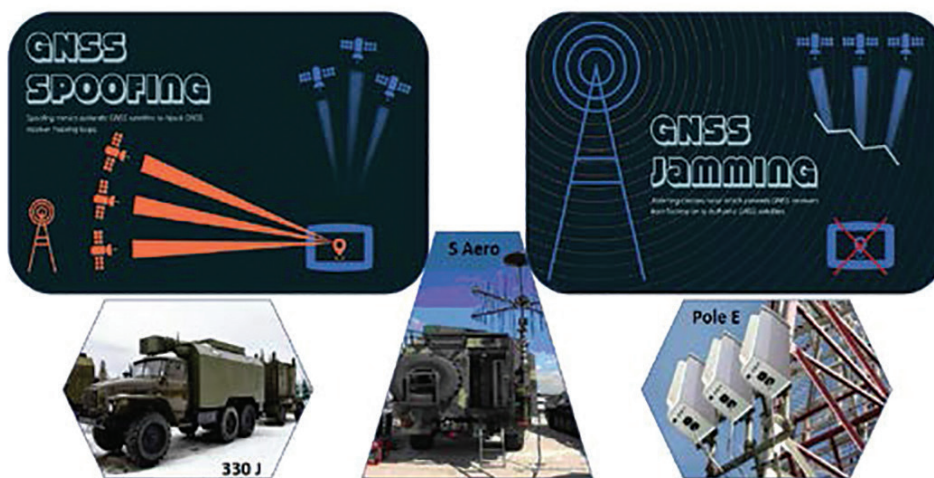

Fig. 5 – Spoofing GNSS

(sursa: C4ADS, Above Us Only Stars, pag.11, respectiv www.topwar.ru)

ales de către navele civile, cu mult timp înainte de începerea conflictului ruso-ucrainean. De cele mai multe ori, spoofingul GNSS/GPS a putut fi corelat cu activități la care au participat lideri ai F.Ruse (Jocurile Olimpice de la Soci, Campionatul mondial de fotbal sau inaugurarea podului peste Str.Kerci)¹⁴.

Diferența dintre spoofing și bruiaj GNSS/GPS constă în faptul că bruiajul întrerupe/taie legătura cu stația de bază, iar spoofingul reprezintă o dezinformare electronică, în sensul că induce în cadrul sistemului GPS o serie de coordonate false, făcând platforma să devieze de la cursul obișnuit. Cele mai mari pierderi înregistrate de FA ucrainene au fost în rândul aeronavelor fără pilot, care pierzând legătura cu stația de bază au fost ușor de interceptat și de distrus.

Pentru aceste acțiuni, FA ruse au utilizat, probabil, sisteme de luptă mobile de tipul R-330 Jitel sau echipamente fixe de tipul Pole E (figura 5). De la începerea conflictului, astfel de acțiuni au fost înregistrate constant în M.Neagră, estul M.Mediterane și, recent, din ce în ce mai mult, în M.Norvegiei. Executarea unor astfel de acțiuni de către F.Rusă reprezintă un adevărat pericol la adresa navigației în Oceanul Planetar.

F.Rusă dispune și de armament cu energie dirijată, specific *neutralizării electronice* (figura 6), destinat asigurării protecției obiectivelor aparținând Trupelor de Rachete cu Destinație Strategică (ex.: Peresvet - care utilizează principiul orbirii, făcând eventualele rachete să rateze ținta) sau unele cu efecte ofensive, aflate în proces de testare (ex.: Zadira - care utilizează



Fig. 6 – Armament destinat neutralizării electronice

(sursa: Jonas Kjellén, Russian Electronic Warfare – The Role of Electronic Warfare in the Russian Armed Forces, pag. 78, respectiv www.topwar.ru)

principiul deteriorării fizice a echipamentelor). Cu toate că unii lideri militari ruși au anunțat că vor fi utilizate în cadrul conflictului ucrainean, nu s-au găsit indicii care să ateste acest fapt.

3) Apărarea electronică – ED

La începutul conflictului, ambii actori s-au dovedit nepregătiți din punct de vedere al protecției electronice. Foarte multe mesaje transmise în clar, numeroase solicitări de sprijin și utilizarea pe scară largă a terminalelor mobile au transformat structurile participante la operațiunile militare în unele vulnerabile la descoperire și ușor de angajat cu diferite mijloace. Astfel, pierderile în tehnică, echipament militar și personal au fost însemnate. Cu trecerea timpului, personalul a conștientizat importanța protecției electronice și a încercat să reducă la maxim amprenta electronică.

Date fiind posibilitățile FA ruse de a localiza terminalele mobile, specialiștii ucraineni au formulat o serie de recomandări militarilor participanți la acțiunile militare, încă din timpul conflictului separatist din regiunea Donbas¹⁵: abandonarea/lăsarea cartelelor SIM acasă; procurarea de cartele pe cât posibil din zona de conflict; în eventualitatea inițierii unei convorbiri telefonice, apelantul să se afle la o distanță de cel puțin 500 de m de poziția trupelor; inițierea apelurilor în zone intens populate; terminalele mobile să fie închise în permanență; refuzul

oricărei cartele SIM oferite de către localnici; supervizarea respectării măsurilor de către toți militarii; conștientizarea faptului că inamicul poate asculta convorbirile telefonice, indiferent de operatorul de telefonie mobilă¹⁶.

Alături de pregătirea în domeniul războiului electronic, un rol esențial în asigurarea măsurilor de protecție electronică îl are tehnica modernă. Folosirea antenelor directive cu puteri reduse, a saltului de frecvență, a modurilor de lucru digitale sau a sistemelor de comunicații cu spectru împrăștiat reduc considerabil vulnerabilitatea la descoperire a mijloacelor electronice. Acest fapt a fost dovedit și în conflictul din Ucraina, unde o subunitate de război electronic, de nivel companie, înzestrată cu un complex de tipul Borisoglebsk 2, din cadrul FA ruse, a primit misiunea de a instala echipamentul în zona aeroportului internațional Herson¹⁷ și de a executa acțiuni de război electronic, în perioada aprilie – noiembrie 2022¹⁸.

Cu toate că dispozitivul adoptat a fost unul flexibil (figura 7), complexul de tipul Borisoglebsk 2 fiind un echipament pe șenile, foarte mobil, și care dispune de capabilități de descoperire a emisiunilor inamice atât în gama HF, cât și VHF, și posibilități de bruij la o distanță maximă, pe unda directă (de aproximativ 60 km) efectele dorite nu au fost obținute.

Într-o analiză post-acțiune¹⁹, comandantul subunității de război electronic își informa superiorii, după retragerea pe malul estic al râului Nipru, că în cele șase luni de misiune subunitatea sa a descoperit foarte puține emisii aparținând FA ucrainene, a fost supusă constant tirurilor de artilerie, iar acțiunile de bruij electronic, deși au făcut subunitatea vulnerabilă la descoperire, au fost încetate la ordinul comandanților diferitelor structuri ruse participante la acțiunile militare din cauza fratricidului electronic²⁰ (echipamentul fiind unul cu o putere de emisie de 1 kW, alături de comunicațiile inamice suprima și comunicațiile proprii). Comandantul subunității justifică



Fig. 7 – Disponerea complexului de RE de tipul Borisoglebsk 2 (sursa: <https://www.armadainternational.com/2022/12/russian-army-electronic-warfare>)

eșecul misiunii prin prisma faptului că odată cu trecerea timpului disciplina radio în rândul FA ucrainene a crescut, terminalele mobile erau pornite foarte puțin sau deloc, iar echipamentele utilizate erau de cele mai multe ori moderne, cu posibilități de criptare avansate și greu detectabile²¹.

Un alt exemplu în care apărarea electronică a avut o influență majoră în cadrul acțiunilor militare, este scufundarea navei amiral a Flotei Ruse a Mării Negre (FRMN), crucișătorul „Moscova” (13.04.2022). Având la dispoziție suficiente date despre sistemele ucrainene de apărare de coastă, Cr. Moscova s-a poziționat la o distanță considerată sigură, de aproximativ 120 km față de coastele regiunii Odesa, beneficiind, totodată, și de condițiile meteo favorabile, plafon de nori dens și foarte jos (figura 8), fapt care făcea imposibilă detecția acestuia din aer, cu ajutorul UAV-urilor sau a imaginilor din satelit. Numai că tocmai aceste avantaje s-au dovedit a fi fatale, deoarece unda emisă de radarul complexului de rachete de coastă ucrainean, de tipul Neptun, s-a propagat mai mult decât în condiții normale și, astfel, a putut descoperi un obiect imens în proximitatea coastelor Odesei²². Plafonul de nori denși a funcționat ca un ghid de undă, sporind caracteristica de propagare a unui radar, care în condiții normale nu ar fi descoperit o amenințare la o distanță mai mare de 50 km.

Nu trebuie exclus faptul că între descoperire și momentul lansării rachetelor, ținta să fi fost



Fig. 8 – Crucişătorul Moscova

(sursa: <https://www.pravda.com.ua/eng/articles/2022/12/13/7380452/>)

confirmată și din alte surse. Unii specialiști în domeniul naval consideră că unul din motivele pentru care nava amiral a FRMN a putut fi lovită cu rachete se datorează faptului că, pentru a nu fi descoperită, a oprit aparatura electronică de la bord, dezactivând totodată și măsurile de protecție electronică, ceea ce a făcut-o vulnerabilă.

Cu toate acestea, la jumătatea lunii mai 2022, fregata „Am. Makarov”, care după scufundarea Cr. Moscova a devenit nava amiral a FRMN, a executat o lansare de rachete de tipul Kalibr în modul EMCON Silent²³, protecția sa fiind asigurată de mai multe nave din cadrul flotei. Modul EMCON Silent presupune oprirea aparaturii electronice de la bordul navei, fapt care o face vulnerabilă la eventualele atacuri din partea inamicului. Deși ar trebui să asigure o protecție datorită faptului că amprenta electronică a navei nu poate fi detectată de către inamic, modul EMCON Silent nu protejează platforma împotriva altor mijloace de descoperire (UAV, satelit etc).

CONCLUZII

Până în prezent conflictul ruso-ucrainean a oferit o serie de date referitoare la importanța războiului electronic în sprijinul acțiunilor de luptă. Astfel, partea ucraineană a învățat constant, începând cu anul 2014, și a reușit să utilizeze mijloace de comunicații moderne, a aplicat măsuri de protecție electronică și a obținut diferite avantaje pe câmpul de luptă, beneficiind totodată și de sprijin informațional și de instruire din partea statelor NATO.

F.Rusă, având în dotare mijloace de război electronic masive, cu mobilitate redusă, cu timpi de instalare mari, puteri mari în antenă, predispuse a fi instalate în poziții fixe, nu a putut planifica și executa acțiuni de război electronic la modul în care a făcut-o în Donbas în 2014 sau în Siria. Odată cu restrângerea frontului, situația s-a schimbat, iar militarii ruși au putut utiliza și mijloacele instalate

pe teritoriul F.Ruse pentru a executa acțiuni specifice, astfel că la momentul actual bruiajul electronic a devenit o acțiune la ordinea zilei în luptele din regiunea Donețk.

De asemenea, conflictul ruso-ucrainean a relevat faptul că instruirea, atât a comandanților de diferite structuri, cât și a specialiștilor de război electronic are un rol esențial în ducerea acțiunilor de luptă. Comandanții trebuie să înțeleagă sprijinul pe care o structură de război electronic poate să-l ofere, să țină cont la planificarea misiunii de modul în care mijloacele de război electronic pot participa la manevra de forțe și

mijloace și, nu în ultimul rând, să fie conștienți că, de cele mai multe ori, bruiajul electronic utilizat la momentul oportun poate oferi un avantaj decisiv, deși afectează și comunicațiile proprii. Specialiștii de război electronic și cei din cadrul celorlalte arme și specialități care acționează în mediul electromagnetic trebuie să țină cont de apărarea electronică, deoarece orice semnal poate conduce la descoperirea poziției acestora și la transformarea lor în ținte pentru diferite mijloace și sisteme de lovire.

BIBLIOGRAFIE

1. AXE David, "Russia's Electronic-Warfare Troops Knocked OUT 90 Percent of Ukraine's Drones", *Forbes*, <https://www.forbes.com/sites/davidaxe/2022/12/24/russia-electronic-warfare-troops-knocked-out-90-percent-of-ukraines-drones>.
2. KJELLÉN Jonas, *Russian Electronic Warfare. The Role of Electronic Warfare in the Russian Armed Forces*, Swedish Defence Research Agency, septembrie 2018.
3. MCDERMOTT Roger N., *Russia's Electronic Warfare Capabilities to 2025: Challenging NATO in the Electromagnetic*, Estonian International Centre for Defence and Security, septembrie 2017.
4. MITTAL Vikram, "Electronic Warfare Will Play Large Role in the Battle for Kherson", *Forbes*, 01.11.2022, <https://www.forbes.com/sites/vikrammittal/2022/11/01/electronic-warfare-will-play-large-role-in-the-battle-for-kherson>.
5. OXENSTIERNA Susanne, Westerlund Fredrik, *Russian Military Capability in a Ten-Year Perspective – 2019*, Swedish Defence Research Agency, septembrie 2019.
6. SMITH Patrick, *Russian Electronic Warfare. A Growing Threat to U.S. Battlefield Supremacy*, US-Russia Relationship Report, American Security Project, aprilie 2020.
7. WITHINGTON Thomas, "The Underwhelming Performance of Russian Land Forces Electronic Warfare during Phase-1 of the Ukraine War: the 24th of February to the 6th of April 2022", *The Defence Horizon Journal*, august 2022.
8. WITHINGTON Thomas, "Letter from Kherson: Russian Electronic Warfare After Action Report", *Armada International*, 01.12.2022; <https://www.armadainternational.com/2022/12/russian-army-electronic-warfare>.
9. ZABRODSKYI Mikhaylo, Watling Jack, Danylyuk V. Oleksandr, Reynolds Nick, *Preliminary Lessons in Conventional Warfighting from Russia's Invasion of Ukraine: February-July 2022*, Royal United Services Institute for Defense and Security Studies, noiembrie 2022.
10. NIETO Ignacio, "The Electromagnetic Environment and the Global Commons. Are We Ready to Take the Fight to the Spectrum?", *The Journal of The Joint Air Power Competence Centre*, nr. 29, 2019/2020, p. 61-65.
11. ***, Russia Struggled to Capture a Ukrainian Town. Intercepted Radio Messages Show Why, *The New York Times*, martie 2022.
12. ***, Ukraine conflict: Equipment profile, *Janes*, februarie 2022.

- ¹ Termenul de război electromagnetic este din ce în ce mai utilizat în cadrul NATO, în scopul evidențierii importanței utilizării spectrului electromagnetic în cadrul acțiunilor militare; ambii termeni, război electromagnetic și război electronic, sunt utilizați pentru a denumi aceeași disciplină, specifică operațiilor în spectrul electromagnetic.
- ² https://www.nato.int/cps/en/natohq/topics_80906.htm (actualizat 22.03.2023); accesat la 03.04.2023.
- ³ Jonas Kjellén, "Russian Electronic Warfare. The Role of Electronic Warfare in the Russian Armed Forces", Swedish Defence Research Agency, pag.21.
- ⁴ https://www.nato.int/cps/en/natohq/topics_80906.htm (actualizat 22.03.2023); accesat la 03.04.2023.
- ⁵ Mikhaylo Zabrodskyi, Jack Watling, Oleksandr V. Danylyuk, Nick Reynolds, "Preliminary Lessons in Conventional Warfighting from Russia's Invasion of Ukraine: February-July 2022", Royal United Services Institute, Londra, 2022, pag. 24.
- ⁶ Ibidem.
- ⁷ "Russia Struggled to Capture a Ukrainian Town, Intercepted Radio Messages Show Why", 24.03.2022, *The New York Times*; <https://www.youtube.com/watch?v=gOmYi96cU1M>, accesat la 06.04.2023.
- ⁸ Monitoring During Russian-Ukrainian Conflict, <https://www.youtube.com/watch?v=IgVUdA4LVmM>, K0LWC; accesat la 06.04.2023.
- ⁹ Matthew Bigg, Anatoly Kurmanaev, Richard Perez-Pena, *Deadly Strike on Russians in Ukraine Exposes Moscow's Military Failings*, 02.01.2023, <https://www.nytimes.com/2023/01/02/world/europe/ukraine-russia-himars-makiivka.html>; accesat la 06.04.2023.
- ¹⁰ Thomas Withington, "The Underwhelming Performance of Russian Land Forces Electronic Warfare. What Happened?", *The Defence Horizon Journal*, 18.08.2022, <https://www.thedefencehorizon.org/post/watt-happened>; accesat la 07.04.2023.
- ¹¹ Mikhaylo Zabrodskyi, Jack Watling, Oleksandr V Danylyuk, Nick Reynolds, *Preliminary Lessons in Conventional Warfighting from Russia's Invasion of Ukraine: February-July 2022*, pag. 37.
- ¹² David Axe, "Russia's Electronic-Warfare Troops Knocked OUT 90 Percent of Ukraine's Drones", *Forbes*, <https://www.forbes.com/sites/davidaxe/2022/12/24/russia-electronic-warfare-troops-knocked-out-90-percent-of-ukraines-drones>; accesat la 07.04.2023.
- ¹³ Ibid.
- ¹⁴ ***, Above Us Only Stars. Exposing GPS Spoofing in Russia and Syria, C4ADS. Inovation For Peace, martie 2019, pag. 15-28.
- ¹⁵ Kieran Devine, "Ukraine War: Mobile Networks Being Weaponised to Target Troops on Both Sides of Conflict", *Sky News*, 04.01.2023, <https://news.sky.com/story/ukraine-war-mobile-networks-being-weaponised-to-target-troops-on-both-sides-of-conflict-12577595>; accesat la 07.04.2023.
- ¹⁶ Ibidem.
- ¹⁷ Vikram Mittal, "Electronic Warfare Will Play Large Role in the Battle for Kherson", *Forbes*, 01.11.2022, <https://www.forbes.com/sites/vikrammittal/2022/11/01/electronic-warfare-will-play-large-role-in-the-battle-for-kherson>; accesat la 11.04.2023.
- ¹⁸ Thomas Withington, "Letter from Kherson: Russian Electronic Warfare After Action Report", *Armada International*, 01.12.2022; <https://www.armadainternational.com/2022/12/russian-army-electronic-warfare>; accesat la 07.04.2023.
- ¹⁹ Ibidem.
- ²⁰ Michael Peck, *Russian forces were suffering from electronic fratricide within days of attacking Ukraine, a new report says*, 22.11.2022, <https://www.businessinsider.com/russian-ew-campaign-in-ukraine-undermined-by-electronic-fratricide-2022-11>; accesat la 11.04.2023.
- ²¹ Ibidem.
- ²² <https://www.pravda.com.ua/eng/articles/2022/12/13/7380452>; accesat la 11.04.2023.
- ²³ <https://www.theshipyard2.co.uk/naval-breakdowns/emcon-silent-admiral-makarov>; accesat la 11.04.2023

ORGANIZAȚIILE TRANSNAȚIONALE DE EXTREMĂ DREAPTA – INSTRUMENT DE POLITICĂ EXTERNĂ AL F.RUSE

Marius-Alexandru FUGĂREȚU*

Abstract

One of the tools by which the Russian Federation aims to destabilize the internal situation in the Western States and to promote distrust in the democratic, pro-European executive in Kiev is the use, as proxy entities, of transnational organizations with an ideology of white race supremacy and implicitly the promotion of violent-extremist actions, executed on the basis of racist and ethnic motivations.

This article presents general aspects about how Russian authorities developed links with far-right organizations in order to try to disrupt rule of law in western countries. In the same time, the article provides possible Russia's asymmetric answers to foreign military support to Ukraine, by using also far-right organizations.

Keywords: Russia; Ukraine; conflict; far-right organizations; extremism.

CONEXIUNILE F.RUSE CU ORGANIZAȚIILE EXTREMISTE

Implicarea autorităților de la Kremlin, cel mai probabil prin intermediul serviciilor speciale, în domeniul extremismului de dreapta nu reprezintă un element de noutate, o serie de demersuri fiind întreprinse în acest sens în ultimii ani. Mai exact, în F.Rusă s-a desfășurat, în anul 2015, Forumul Internațional al Conservatorismului rus de la Sankt Petersburg, eveniment la care au participat membri ai unor grupări de extremă dreapta din întreaga lume, inclusiv membri ai Partidului Național Democrat (Germania), British Unity (Marea Britanie) și Forza Nuova (Italia). Mai mult decât atât, în aceeași perioadă, partidul politic rus de extremă dreapta, Rodina,

împreună cu membrii Mișcării Imperiale Ruse, o grupare ultra-naționalistă ortodoxă care vizează, printre altele, restaurarea imperiului rus, au anunțat formarea „Mișcării Mondiale a Conservatorismului Național”, aliniată ideologic împotriva liberalismului și multiculturalismului¹.

De asemenea, în ultimii ani au fost identificate o serie de întrevederi între lideri extremiști din țerte state europene și SUA și lideri extremiști ruși, autoritățile ruse oferind și protecție unor lideri occidentali ai grupărilor extremiste. Un exemplu în acest sens este cazul liderului grupării extremiste americane *The Base*, Rinaldo Nazzaro, care în 2020 ar fi condus, din Sankt-Petersburg², organizația menționată anterior, entitate declarată de către FBI drept un grup extremist violent motivat rasial care vizează înlăturarea guvernului SUA, incitarea la un război rasial și stabilirea unui

* Expert în cadrul Ministerului Apărării Naționale.

stat etnic al rasei albe. Potrivit datelor identificate în mediul online, ulterior invaziei F.Ruse din Ucraina, este posibil ca Rinaldo Nazzaro să fi fost schimbat din funcția de lider al grupării *The Base*³.

Importanța organizației menționate rezultă din poziția semnificativă pe care aceasta o deține în cadrul lărgit al extremismului de dreapta, popularitatea acesteia în statele occidentale, precum și din conexiunile pe care aceasta le-a dezvoltat cu o serie de organizații rasiste și neo-naziste, inclusiv cu Divizia Atomwaffen (AWD), organizație care are ca obiectiv principal unificarea militanților supremației rasei albe la nivel global și pregătirea paramilitară a acestora în vederea desfășurării unui război rasial⁴. Divizia Atomwaffen (AWD) este considerată organizație teroristă în Marea Britanie.

Majoritatea organizațiilor extremiste pro-ruse consideră că luptă împotriva unui inamic comun, numit globalism, în spațiul extremist existând o retorică în acest sens care include și referințe rasiste și anti-semite. În context, membrii organizațiilor extremiste consideră că la nivel global există o conspirație organizată împotriva rasei albe (și implicit a populației ruse) și este răspunderea acestora să combată „liberalismul occidental degradant”, care a preluat controlul asupra Americii de Nord, Europei, Australiei, ș.a.m.d. La nivel global, această „conspirație” ar include o serie de organisme internaționale precum NATO, Uniunea Europeană, Banca Mondială și Organizația Mondială a Sănătății.

Exceptând sprijinirea narațiunilor de extremă-dreapta, F.Rusă a folosit, totodată, dezinformarea și diverse teorii ale conspirației pentru a polariza societatea din statele țintă, fiind sprijinite ideologia anti-LGBT și abordările revizioniste și șoviniste ale politicii externe a statelor vizate.

POZIȚIONAREA ONLINE A EXTREMEI DREAPTA FAȚĂ DE CONFLICTUL DIN UCRAINA ÎN FAZA SA ÎNIȚIALĂ

Evenimentele actuale oferă oportunități cheie de a atrage noi membri în cadrul grupărilor de extremă dreapta și de a-i radicaliza. Utilizând vectorii creați de știrile de actualitate privind

conflictul din Ucraina și manipulând narațiunea desfășurării acestuia pentru a-și promova propriile credințe ideologice, grupările de extremă dreapta încearcă să atragă atenția maselor și propulsează idei extremiste către un public la care nu au avut acces până în prezent. Această dinamică a fost remarcată în timpul pandemiei de COVID-19, a retragerii SUA din Afganistan și a escaladării conflictului dintre Israel și Palestina. În urma analizei⁵ unor știri și postări orchestrate de grupări de extremă dreapta din Franța, Germania și Marea Britanie, prin intermediul unor platforme de socializare și mass-media, au rezultat patru constatări cheie⁶.

În primul rând, sentimentul predominant exprimat în știrile și postările acestor grupări, care fac referire la războiul din Ucraina, este unul critic la adresa Occidentului, acuzând NATO și Administrația Biden de declanșarea acestuia⁷.

În al doilea rând, aceste postări manifestă un sprijin considerabil mai mare pentru F.Rusă decât pentru Ucraina. Acest sprijin pro-rus survine, în principal, din partea entităților *Noii Drepte* (termen utilizat pentru a face trimitere la diverse politici sau grupări politice de dreapta din țări state în diverse perioade de timp), în contextul în care autoritățile de la Kremlin au desfășurat, în anii premergători declanșării invaziei asupra Ucrainei (februarie 2022), campanii ample de aliniere la agenda sa a partidelor politice și grupurilor de extremă dreapta. Sprijinul pro-ucrainean a survenit, în special, din partea organizațiilor care susțin ideile național-socialiste (naziste), ele însele mai apropiate ideologic cu mișcarea de extremă dreapta ucraineană Azov⁸.

În al treilea rând, în pofida istoricului antisemit al grupărilor de extremă dreapta, ponderea postărilor care au abordat acest subiect a fost una redusă. Acest lucru devine surprinzător având în vedere faptul că președintele ucrainean, Volodimir Zelenski, are origini evreiești. Este posibil ca grupările de extremă dreapta să prioritizeze un mesaj antioccidental, înfățișând președintele Ucrainei drept o „marionetă vestică”⁹.

În cele din urmă, multe dintre știri, postări, conspirații și narațiuni au fost preluate fără intervenții asupra mesajului promovat. Acest lucru denotă rapiditatea cu care se distribuie știri cu impact, elemente precum conținutul, perspectiva abordării sau veridicitatea căzând pe plan secund¹⁰.

Totodată, analiza menționată precizează că cel mai întâlnit cuvânt cheie regăsit în știrile și articolele propagate de grupări de extremă dreapta, regăsindu-se în aproximativ 30% dintre acestea, este „*anti-West*”. Aceasta reprezintă cea mai clară dovadă că entitățile de extremă dreapta utilizează publicitatea din jurul războiului pentru a propaga narațiunile prestabilite despre guvernele occidentale. De asemenea, cele mai vehiculate mesaje au fost cele în care se afirma că războiul a fost rezultatul așa-zisei agresiuni a guvernelor NATO și occidentale, în special a SUA, din ultimii ani. Mai mult decât atât, aproximativ 22% dintre știrile și postările vizate au fost etichetate drept propagandă rusă, anti-ucrainene, pro-ruse sau pro-Putin, în timp ce aproximativ 7% abordează aspecte pro-ucrainene, anti-Putin sau anti-ruse¹¹.

Este evident că grupurile de extremă dreapta din Franța, Germania și Marea Britanie au exploatat subiectul conflictului dintre F.Rusă și Ucraina cu scopul de a învinovăți guvernele occidentale și de a răspândi narațiuni extremiste și conspirative. Pe măsură ce conflictul continuă, probabil va apărea o pivotare dinspre învinovățirea Occidentului pentru declanșarea conflictului către o învinovățire a Occidentului pentru continuarea conflictului, având la bază motivul sprijinului militar și financiar acordat Ucrainei. Considerentele specifice se vor schimba, însă principiul de a folosi conflictul pentru a răspândi nemulțumirea față de guvernele occidentale se va menține.

POSIBIL RĂSPUNS ASIMETRIC AL F.RUSE, PRIN INTERMEDIUL ORGANIZAȚIILOR EXTREMISTE, LA SPRIJINUL MILITAR OFERIT UCRAINEI DE STATELE OCCIDENTALE

În contextul pierderilor înregistrate de FA ruse, generate și de sprijinul militar furnizat de terțe state occidentale, nu este exclus ca autoritățile de la Moscova să considere că eventuale atacuri executate împotriva acestor state, prin intermediul unor entități proxy (inclusiv compania militară privată rusă Wagner), pot reprezenta un răspuns legitim. Eventualele atacuri ar putea fi de natură teroristă, acțiuni de sabotaj sau atacuri cibernetice, fiind posibil să vizeze, printre altele, liniile de aprovizionare NATO către Ucraina.

Această ipoteză este susținută și de postările identificate (septembrie-octombrie 2022) pe conturile unor organizații/grupări paramilitare pro-ruse din rețeaua de socializare Telegram, care denotă faptul că aceste entități solicită unor potențiali partizani pro-ruși din Europa să întreprindă demersuri în vederea blocării transferului de personal și echipamente NATO către Ucraina. Mai mult decât atât, postările identificate solicită partizanilor să semnalizeze locațiile depozitelor de echipamente NATO, să desfășoare demonstrații și acțiuni de protest pro-ruse și să execute alte sarcini de interes, fiind menționat și un cont din rețeaua de socializare Telegram unde se pot adresa în acest sens. Totodată, postările identificate pe conturile de Telegram analizate prezintă și metode de blocare a căilor de comunicație utilizate pentru transportul de echipamente NATO către Ucraina¹².

Probabilitatea materializării scenariului prezentat anterior este redusă comparativ cu scenariul în care autoritățile ruse vor apela la conexiunile dintre organizațiile de extremă dreapta din F.Rusă și cele din statele occidentale, în vederea destabilizării situației interne din acele state care au furnizat sprijin militar autorităților ucrainene. Această estimare rezultă din faptul că o eventuală concretizare a primului scenariu ar conduce la o escaladare semnificativă a tensiunilor dintre F.Rusă și statele membre NATO, materializată, în cel mai periculos caz, printr-o confruntare directă.

Probabilitatea folosirii ideologiei de extremă dreapta rezultă, după cum a fost menționat anterior, din conexiunile dintre organizațiile ruse cu o astfel de orientare și organizațiile similare din Europa, conexiuni pe care autoritățile de la Kremlin le-au cultivat, în decursul ultimilor ani, prin intermediul serviciilor speciale, cu scopul de a contribui la îndeplinirea obiectivelor de politică externă ale F.Ruse.

Una dintre organizațiile ruse de extremă dreapta care a dezvoltat în mod agresiv legături cu entități similare din alte state europene este Mișcarea Imperialistă Rusă, o grupare ultra-naționalistă ortodoxă care vizează, printre altele, restaurarea imperiului rus. Prin intermediul aripilor sale paramilitare și a Centrului de pregătire paramilitară Partizan, din localitatea Sankt-Petersburg, această organizație a furnizat pregătire

de specialitate membrilor altor organizații similare, inclusiv din statele occidentale, cel mai elocvent caz fiind al celor doi membri ai grupării extremiste Rezistența Nordică, care ulterior au executat atacuri teroriste în localitatea suedeză Goteborg/Gothenburg (în 2016, respectiv 2017).

O serie de conexiuni directe între Mișcarea Imperialistă Rusă și organizații similare din SUA, Germania, statele nordice și alte state europene au fost identificate¹³. Această organizație extremistă rusă a fost declarată organizație teroristă de către SUA în anul 2020, fiind primul caz în care autoritățile de la Washington au desemnat o organizație care promovează supremația rasei albe drept organizație teroristă.

În contextul în care o serie de entități extremiste occidentale consideră statul rus un *bastion al identității rasei albe*, definind conflictul actual din Ucraina drept o *bătălie civilizațională* între liberalism și sistemul tradițional, ierarhic al F.Ruse¹⁴, nu este exclus ca autoritățile de la Kremlin să utilizeze organizațiile extremiste ruse și conexiunile dezvoltate de către acestea pentru a destabiliza situația internă din statele occidentale care sprijină FA ucrainene.

Mai mult decât atât, este probabil ca, pe termen lung, fluxul de refugiați din Ucraina și F.Rusă să alimenteze fenomenul extremist în statele de destinație, fiind evident faptul că

un aflux ridicat de străini conduce inevitabil la tensiuni etnice, religioase și socio-economice și, implicit, la instabilitate politică. Din punct de vedere istoric, astfel de situații conduc la o creștere a populismului și xenofobiei, context exploatat de partidele politice de extremă dreapta. De altfel, atacuri împotriva migranților și refugiaților au fost efectuate de membrii organizațiilor de extremă dreapta în ultimii ani în Italia, Suedia, Ungaria și în alte părți ale Europei¹⁵.

De menționat este și faptul că, în contextul în care SUA sunt principalul furnizor de armament de înaltă tehnologie pentru FA ucrainene, nu este exclus ca autoritățile ruse să vizeze ambasadele americane din Europa, să efectueze atacuri cibernetice împotriva rețelelor guvernamentale americane sau, în cel mai drastic scenariu, să execute un atac pe teritoriul SUA, mai ales prin intermediul unor entități proxy. Cu toate acestea, ultima ipoteză este puțin probabilă, după cum s-a menționat anterior. Autoritățile de la Moscova ar putea, de asemenea, să-și intensifice eforturile de promovare a dezinformării la nivelul societății americane, să se implice în alegerile din SUA și să continue să amplifice problemele de dezbinare – relațiile rasiale, avortul, vaccinurile – care ar putea duce la extremism violent.

BIBLIOGRAFIE

1. ARSENAULT Elisabeth Grimm, Stabile Joseph, *Confronting Russia's Role in Transnational White Supremacist Extremism*, 06.02.2020, <https://www.justsecurity.org/68420/confronting-russias-role-in-transnational-white-supremacist-extremism/>
2. CHIVVIS S. Christopher, *How Does This End?*, Carnegie Endowment for International Peace, 03.03.2022, <https://carnegieendowment.org/2022/03/03/how-does-this-end-pub-86570>.
3. CLARKE P. Colin, "How Russian battlefield defeats in Ukraine could lead to terrorism in the West", *Los Angeles Times*, 02.10.2022, <https://www.latimes.com/opinion/story/2022-10-02/russian-military-defeats-ukraine-terrorist-attack-west>.
4. PORTER Tom, "Russia could strike back at the West by calling on its network of white-supremacist groups to commit terror attacks there, analyst warn", *Business Insider*, 14.05.2022, <https://www.businessinsider.com/russia-could-retaliate-west-leverage-white-supremacist-group-attacks-analysts-2022-4>.
5. BURCHETT Claire, Barth James, *How the European Far Right is Using Russia's Invasion of Ukraine to Radicalise its Audience*, Insights, Global Network on Extremism and Technology, Aprilie 2022, <https://gnet-research.org/2022/04/14/how-the-european-far-right-is-using-russias-invasion-of-ukraine-to-radicalise-its-audience>.
6. ***, *Foreign Fighters, Volunteers, and Mercenaries: Non-State Actors and Narratives in Ukraine*, Special Report, The Soufan Center, Aprilie 2022; https://thesoufancenter.org/wp-content/uploads/2022/04/TSC-Special-Report_Ukraine_April-2022.pdf.
7. ***, <https://www.bbc.com/news/world-51236915>.
8. ***, <https://www.militantwire.com/p/mw-weekly-islamic-state-attacks-russian>.

- ¹ Elisabeth Grimm Arsenault, Joseph Stabile, *Confronting Russia's Role in Transnational White Supremacist Extremism*, 06.02.2020, <https://www.justsecurity.org/68420/confronting-russias-role-in-transnational-white-supremacist-extremism/>; accesat în data de 18.10.2022.
- ² <https://www.bbc.com/news/world-51236915>; accesat în data de 18.10.2022.
- ³ *Foreign Fighters, Volunteers, and Mercenaries: Non-State Actors and Narratives in Ukraine*, Special Report, The Soufan Center, Aprilie 2022, https://thesoufancenter.org/wp-content/uploads/2022/04/TSC-Special-Report_Ukraine_April-2022; accesat în data de 18.10.2022.
- ⁴ Ibidem.
- ⁵ Cercetarea include 729 de postări identificate pe 15 conturi Telegram ale unor organizații de extremă dreapta din Franța, Germania și Marea Britanie în primele 17 zile ale conflictului din Ucraina.
- ⁶ Claire Burchett, James Barth, *How the European Far Right is Using Russia's Invasion of Ukraine to Radicalise its Audience*, Insights, Global Network on Extremism and Technology, Aprilie 2022, <https://gnet-research.org/2022/04/14/how-the-european-far-right-is-using-russias-invasion-of-ukraine-to-radicalise-its-audience/>; accesat în data de 17.10.2022.
- ⁷ Ibidem.
- ⁸ Ibidem.
- ⁹ Ibidem.
- ¹⁰ Ibidem.
- ¹¹ Ibidem.
- ¹² <https://www.militantwire.com/p/mw-weekly-islamic-state-attacks-russian/>; accesat în data de 18.10.2022.
- ¹³ Tom Porter, "Russia could strike back at the West by calling on its network of white-supremacist groups to commit terror attacks there, analyst warn", *Business Insider*, 14.05.2022, <https://www.businessinsider.com/russia-could-retaliate-west-leverage-white-supremacist-group-attacks-analysts-2022-4>; accesat în data de 19.10.2022
- ¹⁴ Ibidem.
- ¹⁵ Colin P. Clarke, "How Russian battlefield defeats in Ukraine could lead to terrorism in the West", *Los Angeles Times*, 02.10.2022, <https://www.latimes.com/opinion/story/2022-10-02/russian-military-defeats-ukraine-terrorist-attack-west>; accesat în data de 19.10.2022

CONSIDERAȚII DE SECURITATE REFERITOARE LA APLICAȚIILE DE MESAGERIE INSTANT

*Daniel-Andrei GUTHY**

Abstract

Considering the constant technological advancement and the upgrowing number of internet users, people have turned to online communications as a primary means of keeping in touch with each other. Considering this, while keeping in mind the latest scandals that involved the monitoring and collecting user data without their knowledge or consent, humankind has become more concerned about data privacy. This also applies to chat applications, and because the best known instant messaging applications like Facebook Messenger and Whatsapp and Signal use the Signal protocol to secure data and communications, it would be advised to understand how it operates, its workflow, and the security features it provides: end-to-end encryption, forward secrecy and post compromised security.

Keywords: instant messaging; user data; Signal; Signal protocol; end-to-end encryption.

INTRODUCERE

Oamenii își manifestă tendința de a socializa dată fiind nevoia de comunicare, iar acest lucru este facilitat în zilele noastre de numărul mare de rețele de socializare la care avem acces. Chiar dacă *social media* ajută oamenii să se conecteze între ei, acest lucru vine cu un preț: **când ne înregistrăm pe o astfel de platformă, suntem de acord ca datele noastre să devină publice.**

Dezvăluirile făcute de Edward Snowden¹ despre modul în care National Security Agency/NSA colecta, stoca și analiza cantități vaste de informații în mod ilegal de la cetățeni și scandalul *Facebook-Analytica*² au arătat utilizatorilor de Internet că datele lor pot fi monitorizate fără acordul acestora și folosite pentru diferite scopuri. Este de notorietate dezbateră generată

de acțiunile companiilor *Facebook* și *Cambridge Analytica*, care au accesat datele personale ale utilizatorilor *Facebook* cu scopul de a schimba, în mod subliminal, orientarea politică a acestora și de a influența, în acest mod, rezultatele alegerilor electorale. Un alt scandal important a avut loc la începutul anului 2021, când *Whatsapp* a actualizat politica de confidențialitate astfel încât datele colectate de la utilizatori, dintre care numărul de telefon, locația, adresa IP, caracteristici ale dispozitivului de pe care este utilizată aplicația, *log-uri* despre cât de mult și cât de des este accesată, vor fi împărtășite cu compania *Facebook* care le poate folosi în diverse scopuri comerciale. Acest lucru a condus la migrarea utilizatorilor *Whatsapp* către alte aplicații existente pe piață, considerate mai sigure. Așadar, protejarea informațiilor personale este foarte importantă.

* *Expert în cadrul Ministerului Apărării Naționale.*

Confidențialitatea datelor trebuie reglementată, deoarece fiecare individ dorește asigurări că datele lui sunt protejate, iar pentru aceasta este necesar un set de reguli care să reglementeze ce informații personale pot fi accesate de o altă entitate. Un astfel de set de reguli este *General Data Protection Regulation (GDPR)*³, care explică în ce fel și când organizațiile au permisiunea de a colecta datele personale ale utilizatorilor și se asigură că toate companiile solicită acordul utilizatorilor pentru colectarea și stocarea datelor personale. Astfel, teoretic, oamenii încep să dețină mai mult control asupra propriilor date sensibile.

În secolul 21 umanitatea este înconjurată de tehnologie, utilizatorii de Internet au crescut în mod exponențial și toate sectoarele din industrie se bazează pe aspecte ce țin de tehnologie, iar comunicarea digitală a devenit parte din viața de zi cu zi a tuturor oamenilor, fie că ne referim la forumuri, bloguri, *e-mail* sau mesagerie instant. În special popularitatea aplicațiilor de *chat* se dezvoltă pe zi ce trece, milioane de utilizatori schimbând mesaje zi de zi, datorită ușurinței de a trimite și primi mesaje, fișiere și apeluri.

APLICAȚII DE MESAGERIE INSTANT

Chiar dacă aplicațiile de mesagerie instant sunt prezente de foarte mulți ani pe piață⁴, acestea se dezvoltă constant, focusul fiind pe sporirea securității și a confidențialității datelor utilizatorilor, dat fiind faptul că aceștia devin tot mai conștienți și mai îngrijorați cu privire la protejarea datelor cu caracter sensibil.

Drept urmare, s-au dezvoltat protocoale de comunicații⁵ care, folosind mecanisme criptografice, să garanteze, printre altele, autentificarea utilizatorilor implicați în comunicare și confidențialitatea și integritatea mesajelor. Una din caracteristicile cheie dezvoltate este criptarea *end-to-end* a datelor⁶, ceea ce înseamnă că acestea vor fi criptate pe dispozitivul celui care trimite mesajele, doar destinatarul putându-le decifra și nicio copie a mesajului în clar nu va fi stocată pe server. De asemenea, într-un astfel de mecanism, cheile de criptare și decifrare ale mesajelor sunt generate și stocate pe dispozitivele utilizatorilor și nu ajung sub nicio formă la server. Nimeni altcineva în afara persoanelor care comunică nu va putea vedea mesajele în clar, fie ca vorbim despre dezvoltatorii aplicației, furnizorul de servicii de Internet sau de telecomunicații.

Aplicația de *chat* pusă la dispoziție de Facebook se numește *Messenger* și este folosită de peste 2 miliarde de utilizatori. *Whatsapp* este o altă variantă de mesagerie instant, deținută tot de Facebook, care la instalare sincronizează automat contactele din agenda telefonică. *Signal* este o aplicație de chat propusă de compania Open Whisper Systems. Asemenea *Whatsapp*, folosește numărul de telefon al utilizatorului pentru identificare, eliminând necesitatea folosirii de username-uri și parole.

Signal, spre deosebire de cele două aplicații deținute de Facebook, nu colectează datele utilizatorilor, este *open source*, nu stochează timestamp-uri și adrese IP, metadatele sunt criptate, iar mesajele sunt criptate *end-to-end* în mod implicit. *Whatsapp* pune, de asemenea,



Fig. 1: Criptare date end-to-end. Sursa: techtarget.com

utilizatorilor la dispoziție criptarea end-to-end a mesajelor by default, în timp ce *Messenger* necesită trecerea în modul *Secret Conversation* pentru activarea acestei caracteristici.

Principalele caracteristicile de securitate ale acestor aplicații de *chat* pot fi observate în figura 2.

de securitate furnizate de dezvoltatorii aplicațiilor trebuie corelate cu funcțiile de securitate puse la dispoziție de smartphone-urile și sistemele de operare ale acestora și se recomandă alegerea unui mecanism puternic de blocare a telefonului; iar cum tehnologiile mobile avansează constant,

Caracteristici	Facebook Messenger	Whatsapp	Signal
Colectează datele userilor	✓	✓	✗
Criptare end-to-end implicită	✗	✓	✓
Open-source	✗	✗	✓
Metadata criptate	✗	✗	✓
Stochează timestamp-uri și adrese IP	✓	✓	✗

Fig. 2: Comparație privind securitatea datelor între Facebook Messenger, Whatsapp și Signal

Atât *Signal*, cât și *Whatsapp* permit utilizatorilor compararea unui număr de securitate în vederea asigurării autentificării corespondentului. *Messenger*, în modul *Secret Conversation*, dispune de un mecanism similar, utilizatorii având la dispoziție, pentru comparare, cheile de identitate ale entităților implicate în schimbul de mesaje. Astfel, utilizatorii primesc asigurări că nimeni altcineva în afara corespondentului corect nu se află la celălalt capăt al comunicației. Aceste aplicații propun și un mecanism prin care utilizatorii pot alege ca mesajele să fie păstrate doar un anumit interval de timp, după care vor fi șterse de pe dispozitivele ambilor participanți la convorbire.

De asemenea, utilizatorii au posibilitatea de a bloca aplicațiile printr-un PIN, parolă sau un mecanism de autentificare biometrică (în funcție de aplicație și sistemul de operare pe care aceasta rulează) împreună cu un temporizator de blocare a ecranului. Acest aspect servește la un plus de siguranță în cazul în care dispozitivul este furat sau pierdut. Deci, este evident că aceste caracteristici

ne sunt puse la dispoziție diverse modalități prin care telefoanele să fie protejate precum PIN-uri, parole sau mecanisme de autentificare biometrică ca recunoașterea facială, amprentă, scanarea irisului sau detecția vocii. Un alt aspect important este „*rootarea*” telefoanelor, proces ce oferă utilizatorilor sistemului de operare Android drepturi administrative asupra dispozitivului mobil, fapt ce poate conduce la compromiterea telefonului și, implicit, a securității comunicațiilor prin posibila infectare cu aplicații cu caracter malițios.

Signal păstrează mesajele utilizatorilor pe dispozitivele acestora⁷, ele fiind stocate local într-o bază de date SQLite criptată cu SQLCipher. Cheia de decriptare a bazei de date este, de asemenea, stocată local pe dispozitivul utilizatorului. Similar, *Whatsapp* stochează mesajele local, într-o bază de date SQLite, cu mențiunea că acestea sunt păstrate în clar.

Signal se bazează pe servere centralizate care, pe lângă routarea mesajelor către destinatar, stochează *hash*-uri ale numerelor de telefon ale

utilizatorilor împreună cu setul de chei publice ale acestora, aspect ce va fi detaliat în capitolele ce descriu mai amănunțit fluxul de lucru al protocolului ce stă la baza aplicației.

Toate aplicațiile descrise mai sus folosesc pentru a îndeplini standardele de securitate protocolul Signal, dezvoltat de Open Whisper Systems. Compania a dezvoltat și publicat în 2010 protocolul TextSecure, care a trecut prin trei variante. Prima versiune s-a bazat pe protocolul Off-the-Record (OTR) care combina algoritmul simetric AES, metoda Diffie-Hellman pentru negocierea de chei și SHA-1 pentru integritate, în vederea obținerii securizării datelor. Versiunea a doua, introdusă în 2014, a folosit algoritmul Axolotl Ratchet. Versiunea a treia a adus câteva modificări versiunii anterioare și a fost adoptată mai târziu în 2014, iar în martie 2016 și-a schimbat denumirea în Signal protocol.

SIGNAL PROTOCOL

În fiecare zi folosim aplicații de mesagerie instant, dar fără să știm exact ce se întâmplă cu mesajul după apăsarea butonului de trimitere. Și cum majoritatea aplicațiilor se folosesc de protocolul Signal, care asigură parametrii de securitate, este esențial să avem cunoștințe despre principiile de funcționare ale acestuia. Protocolul combină algoritmi Double Ratchet și Extended Triple Diffie-Hellman și primitivele criptografice Curve25519, AES-256 și HMAC-SHA256 pentru a asigura caracteristici cheie de securitate, precum confidențialitate, integritate, autentificare, *forward secrecy*, *post-compromised security*. Protocolul poate fi divizat în următoarele trei faze⁸.

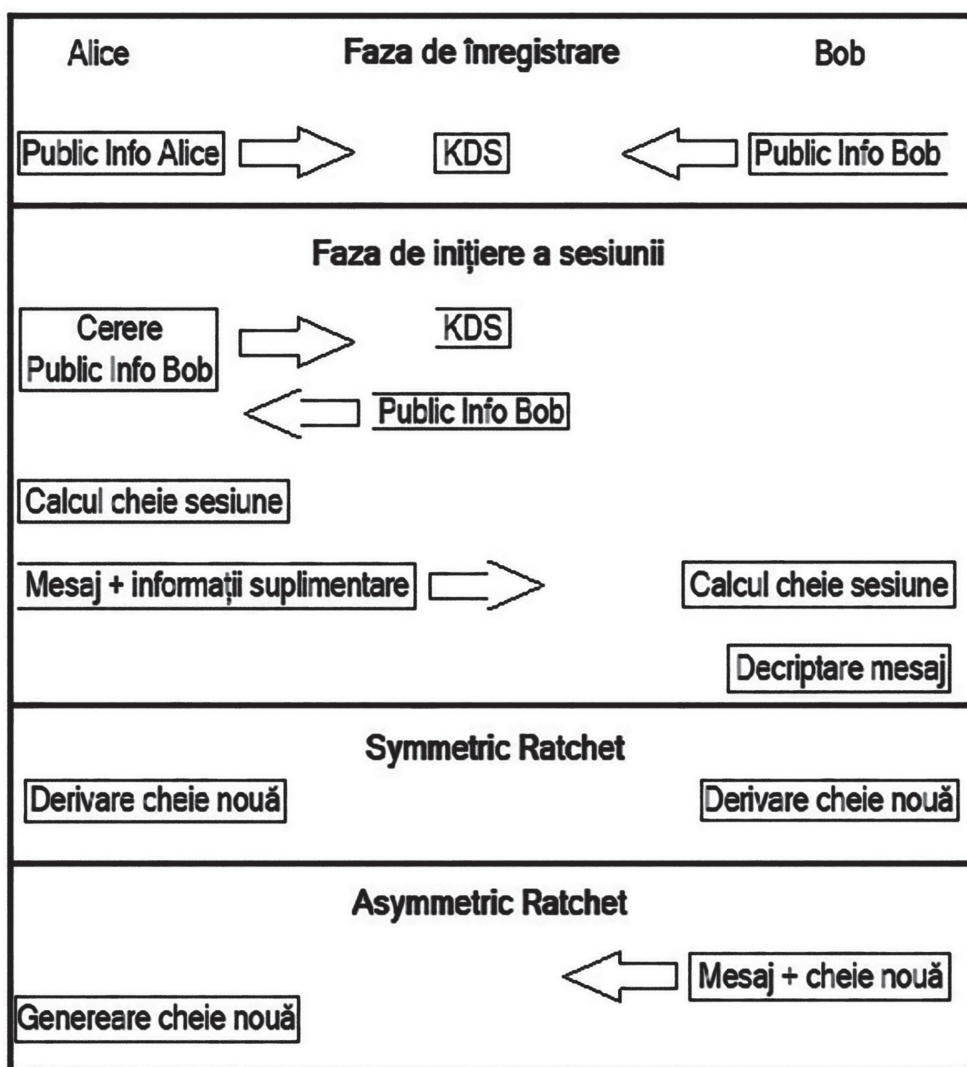

Fig. 3: Privire de ansamblu asupra protocolului Signal

Faza de înregistrare

La instalare, și periodic după, toate entitățile generează un număr de perechi de chei criptografice, iar cheile publice sunt transmise la o a treia entitate de încredere denumită în continuare Key Distribution Server (*KDS*), pe care protocolul Signal se bazează⁹. Presupunem că Alice dorește să îi transmită un mesaj lui Bob. Pentru a porni o conversație securizată, aceasta are nevoie de câteva informații preliminare despre Bob și anume un set de chei denumite *prekey bundle*, pe care Bob le-a transmis în prealabil la server.

Faza de inițiere a sesiunii

În această fază, cheile publice sunt schimbate și folosite pentru a calcula un așa numit *shared secret*. Protocolul de *key agreement* folosit pentru facilitarea acestui pas este Extended Triple Diffie-Hellman (*X3DH*). Alice contactează

serverul de la care primește setul de chei publice ale lui Bob, apoi generează o pereche de chei efemeră și calculează cheia de sesiune. Alice îi poate transmite primul mesaj lui Bob, criptat cu cheia de sesiune și care trebuie să mai conțină informațiile suplimentare astfel încât Bob să poată face aceleași calcule și să obțină cheia de sesiune la rândul său.

Faza de conversație

Algoritmul Double Ratchet¹⁰ este folosit de două entități pentru a schimba mesaje criptate bazate pe o cheie de sesiune obținută printr-un protocol de *key agreement*, precum *X3DH*. Entitățile vor deriva chei noi cu fiecare mesaj trimis astfel încât cheile anterioare nu pot fi deduse din cele ulterioare. De asemenea, fiecare mesaj va conține o cheie publică, iar rezultatele aplicării Diffie-Hellman peste cheile celor două entități sunt folosite în derivarea noii chei și drept

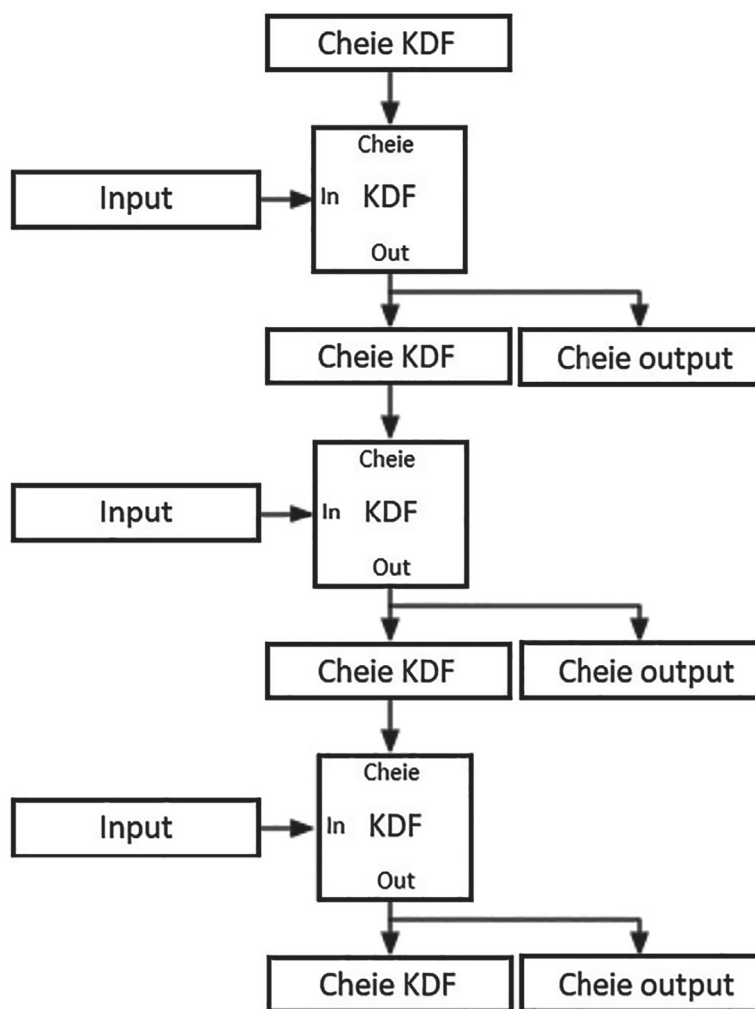

Fig. 4: Exemplu de lanț KDF. Sursa: signal.org

urmare, cheile ulterioare nu pot fi deduse din cele anterioare.

Un concept care stă la baza algoritmului Double Ratchet este cel de lanțuri KDF. Definim KDF ca o funcție criptografică care primește o cheie și un *input* și returnează un *output* care nu poate fi dedus din *input*. Folosim termenul de lanț KDF când o parte din *output*-ul unei funcții KDF va fi folosit drept cheie pentru a înlocui cheia anterioară. În figura 4 este exemplificat un lanț KDF ce procesează trei *input*-uri și returnează trei chei.

Într-o sesiune Double Ratchet dintre Alice și Bob, fiecare entitate va deține câte o cheie pentru trei lanțuri KDF: un lanț rădăcină, un lanț de transmitere și unul de primire, cu mențiunea că lanțul de transmitere al lui Alice este identic cu cel de primire al lui Bob și *vice versa*. Pe măsură ce Alice și Bob schimbă mesaje între ei, aceștia schimbă în același timp noi chei publice, iar rezultatul aplicării algoritmului Diffie-Hellman devine *input* pentru lanțul rădăcină. *Output*-ul obținut din acest lanț devine *input* pentru lanțurile de transmitere și primire, iar acesta se numește *Asymmetric Ratchet*.

Lanțurile de transmitere și de primire avansează cu fiecare mesaj schimbat, iar *output*-urile rezultate din acestea sunt folosite la criptarea și decriptarea mesajelor. Acest mecanism poartă denumirea de *Symmetric Ratchet*.

MANAGEMENTUL SESIUNILOR DE COMUNICAȚII

Protocolului Signal îi este necesar și un algoritm care să gestioneze sesiunile de comunicații, deoarece, printre altele, într-o astfel de sesiune dintre Alice și Bob, cel din urmă poate deține mai multe dispozitive, iar asta înseamnă că Alice va trebui să creeze mesaje pentru fiecare dispozitiv în parte al lui Bob. De asemenea, Alice și Bob pot porni o sesiune în același timp, deci trebuie să decidă care din cele două sesiuni va fi folosită pentru continuarea conversației.

Ca rezolvare a acestor situații, protocolul Signal propune algoritmul Sesame¹¹, care gestionează crearea, ștergerea și menținerea

unei sesiuni. Ideea principală a algoritmului este ca fiecare dispozitiv să țină evidența unei sesiuni active în cadrul căreia este transmis mesajul pentru fiecare dispozitiv în parte cu care comunică. În cazul în care un dispozitiv primește un mesaj în cadrul unei sesiuni inactive, aceasta va deveni noua sesiune activă și, prin urmare, va exista o singură astfel de sesiune între două dispozitive.

CARACTERISTICI DE SECURITATE

Protocolul Signal asigură următoarele proprietăți pentru a garanta comunicația securizată:

- **Criptare date end-to-end:** Datele sunt criptate pe dispozitivele utilizatorilor și doar aceștia din urmă le pot vedea în clar. De asemenea, cheile de criptare și decriptare a mesajelor sunt generate și stocate pe dispozitivele utilizatorilor și nu ajung la server.
- **Autentificare:** Aplicația permite utilizatorilor compararea unui *număr de securitate* în vederea asigurării autentificării corespondentului. Astfel entitățile se pot asigura că la capătul celălalt al comunicației se află corespondentul corect (care este cu adevărat cine pretinde că este).
- **Reluarea protocolului:** Dacă din setul de chei transmis de Bob către server, Alice nu folosește o cheie de unică folosință (cheie care este ștearsă imediat după utilizare) pentru derivarea *shared secret*-ului, acest mesaj poate fi reluat de un adversar, Bob îl va accepta, iar acest lucru poate duce la derivarea aceluiași *shared secret*. Din aceste considerente, algoritmul Double Ratchet negociază imediat o nouă cheie.
- **Încrederea în server:** Un server malițios poate pune probleme serioase în comunicarea dintre două entități. Dar dacă acestea două se autentifică una la cealaltă prin *numărul de securitate*, sigurul atac pe care acesta îl are la dispoziție este să refuze să transmită cheile de unică folosință, iar consecințele au fost descrise în subpunctul precedent.

- **Forward secrecy:** Dacă un adversar compromite o cheie, sesiunea anterioară nu este pusă în pericol, acest lucru fiind garantat de mecanismele de funcționare ale lanțurilor KDF.

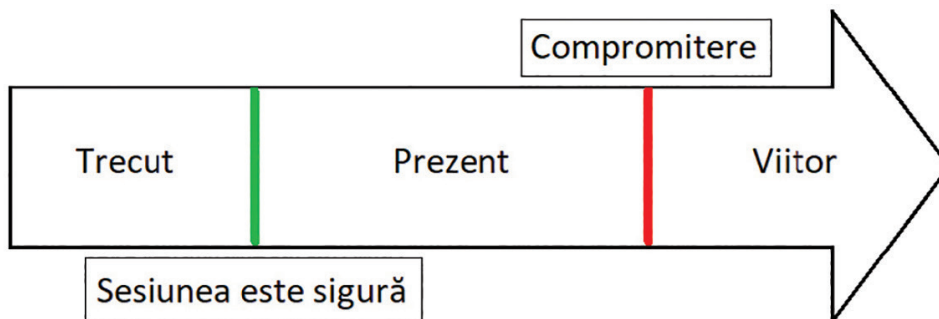

Fig. 5: Forward secrecy

- **Post-Compromise Security:** Algoritmul Asymmetric Ratchet este conceput să asigure proprietatea de *revenire* în cazul în care un atacator intră în posesia cheii la un moment dat, astfel încât mesajele ulterioare vor rămâne securizate.

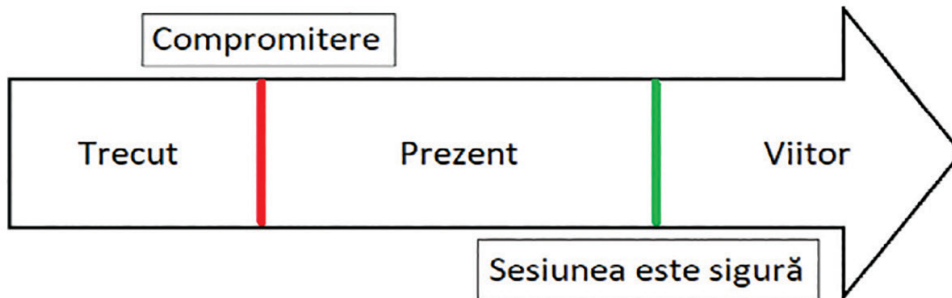

Fig. 6: Post-Compromise security

CONCLUZII

Rețelele de socializare au ușurat viețile tuturor oamenilor conectându-i și făcând obținerea informațiilor să devină mult mai rapidă, dar acestea au venit cu anumite consecințe ce țin de securitatea și confidențialitatea datelor utilizatorilor.

Securitatea aplicațiilor de mesagerie instant care sunt folosite zi de zi de către milioane de oameni a devenit un motiv de îngrijorare în rândul utilizatorilor, iar componentele și principiile de

funcționare ale acestor aplicații arată nivelul de securitate de care dispun. Așadar este important ca utilizatorii să dețină cunoștințe minimale despre protocoalele folosite de aceste aplicații.

Având în considerare că cele mai populare produse de mesagerie instant de pe piață folosesc protocolul Signal dezvoltat de Open Whisper Systems, este de interes o analiză asupra modului în care acesta funcționează astfel încât să asigure proprietăți de securitate indispensabile, precum criptarea datelor end-to-end, autentificare, forward secrecy și post-compromised security.

BIBLIOGRAFIE

1. BOTHA Johnny, Van't Wout Carien, Leenen Louise, *A Comparison of Chat Applications in Terms of Security and Privacy*, ECCWS 2019, 18th European Conference on Cyber Warfare and Security, University of Coimbra, 2019.
2. DION van Dam, *Analysing the Signal Protocol. A manual and automated analysis of the Signal Protocol*, Radboud University, 2019, 61 p.
3. ERMOSHINA Ksenia, Musiani Francesca, Halpin Harry, "End-to-End Encrypted Messaging Protocols: An Overview", în BAGNOLI Franco, Satsiou Anna, Stavrakakis Ioannis, Nesi Paolo, Pacini Giovanna, Welp Yanina, Tiropanis Thanassis, DiFranzo Dominic (eds.), *Internet Science: Third International Conference. Proceedings, Lecture Notes in Computer Science*, Vol. 9934, 2016, Chapter 22.
4. ISAAK Jim, Hanna Mina J, "User Data Privacy: Facebook, Cambridge Analytica, and Privacy Protection", *Computer*, The IEEE Computer Society, vol. 51, nr. 8, 2018.
5. LANDAU Susan, "Making Sense from Snowden: What's Significant in the NSA Surveillance Revelations", *IEEE Security & Privacy*, Vol. 11, nr. 4, 2013.
6. MARLINSPIKE Moxie, Trevor Perrin, *The X3DH Key Agreement Protocol*, 2016, www.signal.org/dox/specifications/x3dh.pdf.
7. MARLINSPIKE Moxie, Trevor Perrin, *The Sesame Algorithm: Session Management for Asynchronous Message Encryption*, 2017, www.signal.org/dox/specifications/sesame.pdf.
8. PERRIN Trevor, Moxie Marlinspike, *The Double Ratchet Algorithm*, 2016, www.signal.org/dox/specifications/doubleratchet.pdf.
9. VOIGT Paul, Axel von dem Bussche, *The EU General Data Protection Regulation (GDPR)*, 2017.
10. ***, <https://www.techtarget.com/searchsecurity/definition/end-to-end-encryption-E2EE>, accesat la 02.02.2022.
11. ***, [https://en.wikipedia.org/wiki/Signal_\(software\)](https://en.wikipedia.org/wiki/Signal_(software)), accesat la 03.02.2022.

¹ Susan Landau, "Making Sense from Snowden: What's Significant in the NSA Surveillance Revelations", *IEEE Security & Privacy*, vol. 11, nr. 4, 2013, p. 54–63.

² Jim Isaak, Hanna J. Mina, "User Data Privacy: Facebook, Cambridge Analytica, and Privacy Protection", *Computer*, vol. 51, nr. 8, 2018, The IEEE Computer Society, p. 56-59.

³ Paul Voigt, Axel von dem Bussche, *The EU General Data Protection Regulation (GDPR)*, 2017.

⁴ Johnny Botha, Carien Van't Wout, Louise Leenen, *A Comparison of Chat Applications in Terms of Security and Privacy*, ECCWS 2019, 18th European Conference on Cyber Warfare and Security, p. 55-63.

⁵ <https://www.techtarget.com/searchsecurity/definition/end-to-end-encryption-E2EE>; accesat la 02.02.2022.

⁶ Ksenia Ermoshina, Francesca Musiani, Harry Halpin, "End-to-End Encrypted Messaging Protocols: An Overview", în Bagnoli Franco, Satsiou Anna, Stavrakakis Ioannis, Nesi Paolo, Pacini Giovanna, Welp Yanina, Tiropanis Thanassis, DiFranzo Dominic (eds.), *Internet Science. Third International Conference. Proceedings, Lecture Notes in Computer Science*, Vol. 9934, 2016, Chapter 22, p. 244–254.

⁷ [https://en.wikipedia.org/wiki/Signal_\(software\)](https://en.wikipedia.org/wiki/Signal_(software)), accesat la 03.02.2022.

⁸ Dion van Dam, *Analysing the Signal Protocol*, 2019.

⁹ Moxie Marlinspike, Trevor Perrin, *The X3DH Key Agreement Protocol*, 2016.

¹⁰ Moxie Marlinspike, Trevor Perrin, *The Double Ratchet Algorithm*, 2016.

¹¹ Moxie Marlinspike, Trevor Perrin, *The Sesame Algorithm: Session Management for Asynchronous Message Encryption*, 2017.

ANALIZA DE INTELLIGENCE – INSTRUMENT DE DESCIFRARE A EVOLUȚIILOR DIN MEDIUL INTERNAȚIONAL DE SECURITATE

*Ștefania-Crina DUMITRESCU**

Abstract

The current context being in a continuous transition, the changes occurring at the international level, the threats that have grown exponentially and the constantly evolving technology, all these produce major changes in the security environment. The main task of all intelligence services is to provide reliable information about possible threats to the state and its population, but also to protect and support the interests of the nation. Achieving these goals requires serious analysis to counter security risks and threats. Through the following, the purpose of the current scientific approach is to present the concept of intelligence analysis, the obstacles encountered in the analytical process, but also its opportunities.

Keywords: *intelligence; analysis; international security; threats; opportunities.*

„Analistul are trei deziderate: să cunoască totul, să fie crezut și să exercite o influență pozitivă asupra sistemului culegerii și valorificării informațiilor”, considera istoricul și analistul de *intelligence* Sherman Kent¹, adesea descris drept „părintele analizei de *intelligence*”. Trăim într-o lume în continuă dezvoltare și evoluție tehnologică, iar mediul de securitate contemporan înregistrează schimbări radicale (tot mai multe și diversificate amenințări își fac apariția). Astfel, soluționarea problemelor internaționale de securitate a impus dezvoltarea managementului informațional din punct de vedere al identificării și diagnosticării amenințărilor și evidențierea resurselor optime ce pot fi alocate la momentul oportun, în baza managementului eficient al cunoașterii (una dintre componentele de bază fiind analiza de *intelligence*). Toate acestea au determinat ca secolul al XXI-lea să fie apreciat de mulți specialiști ca fiind *era cunoașterii*.

În mod curent ne confruntăm cu un flux continuu de informații. Acestea variază de la informații sigure la cele de calitate îndoielnică, de la a fi valorificate în scopul unei informări veridice sau, dimpotrivă, pentru dezinformare. În acest sens este de înțeles importanța deținerii informației, aceasta reprezentând piese minuscule într-un puzzle imens, a cărui imagine nu poate fi niciodată cunoscută în totalitate.

Obstacolele întâlnite în procesul analitic constau în identificarea evenimentelor viitoare, avertizarea oportună în cazul apariției unor amenințări și evitarea erorilor cognitive care aduc implicații importante asupra deciziei atât la nivel individual, cât și la nivel statal. Astfel, securitatea, bunăstarea și viitorul unei națiuni depind de felul în care decidenții aleg să acționeze în cazul apariției unor situații critice.

* *Expert în cadrul Ministerului Apărării Naționale.*



Din această perspectivă, informația care ajunge la factorul de decizie trebuie să fie veridică și oportună, în vederea facilitării procesului de luare a unei hotărâri. În acest proces, serviciilor de informații le revine rolul de a preveni posibilele erori cognitive ce ar putea să apară în procesul decizional. Palierul informațional furnizează date și informații care ajută la buna cunoaștere a fenomenelor aflate în desfășurare, iar analiza de specialitate coroborează datele și elaborează produse informative, contribuind la crearea așa-numitului „*stat inteligent*”. Un stat care deține informația este capabil să recunoască riscurile, amenințările, vulnerabilitățile, dar și oportunitățile de atingere a propriilor interese de securitate. Totodată, factorii de decizie trebuie să acționeze în baza informațiilor deținute și să nu permită acutizarea riscurilor sau să rateze „ferestrele de oportunitate” care apar. În același timp, trebuie să fie întotdeauna conștienți de potențialele consecințe ale propriilor acțiuni și decizii.

Sarcina principală a tuturor serviciilor de informații este de a oferi informații sigure despre posibilele amenințări la adresa statului și a populației sale, dar și să protejeze și să susțină interesele națiunii.² Pentru realizarea acestui obiectiv este nevoie de o analiză prospectivă serioasă pentru a putea contracara riscuri tot mai diverse, precum: atacurile cibernetice,

amenințările hibride, terorismul, utilizarea pârgurilor energetice și economice etc.

Colectarea, interogarea și analiza datelor este o abilitate de specialitate în orice domeniu și, de aceea, analiza de intelligence este mai importantă ca niciodată. Alegerile făcute de către factorii decizionali depind, în mare măsură, de capacitatea analiștilor de a evalua realitatea și de a reduce incertitudinea.³

PROVOCĂRI ÎN ANALIZA DE INTELLIGENCE

Într-un context global în continuă evoluție, domeniul *intelligence* are un rol crucial în securitatea modernă, deoarece permite analiștilor să identifice amenințările prin utilizarea a numeroase metode și tehnici de analiză.

Analiștii de informații interpretează adesea cantități mari de date și informații din mai multe surse, inclusiv umane (HUMINT), deschise (OSINT), imagini (IMINT), electronice (ELINT), geografice și geospațiale (GEOINT) etc. Utilizând proceduri de gândire critică, coroborate cu anumite soft-uri specializate, se pot genera produse informative de valoare, care să fundamenteze și să susțină deciziile politico-militare. Mai simplu spus, un analist de informații preia informații complexe și le încadrează într-un context ușor de înțeles pentru factorii de decizie.

Principalele provocări pentru analiza de *intelligence* constau în natura amenințărilor difuze, într-un mediu de securitate extrem de fluid, în care actorii statali și non-statali sunt cei care scriu scenariul insecurității mondiale. Amenințările clasice care sunt vizate de analiză se combină cu extremismul, amenințările hibride, terorismul și proliferarea armelor de distrugere în masă. De asemenea, actualul context de securitate aduce în atenția analiștilor probleme ca migrarea populației (care reprezintă o problemă complexă, în care persoanele solicită protecție internațională sau caută o viață mai bună)⁴ sau atacurile cibernetice (având în vedere că totul e conectat la Internet, un astfel de mediu devine o zonă de interes, în care conflictul pândește la orice pas).⁵

Poate că cel mai potrivit exemplu din prezent se referă la conflictul din Ucraina, unde informațiile din surse deschise pot umple goluri și crea legături care permit analiștilor să înțeleagă mai bine informațiile fragmentate, zvonurile cu privire la planurile fiecărei părți implicate, posibilele atacuri și potențialele ținte.

Trecând de zona de provocări întâlnite în activitatea de *intelligence*, există câteva dificultăți pe care analiștii le întâmpină când vorbim de procesul propriu-zis. Schimbarea paradigmei – prin trecerea de la informații cu caracter ermetic, secret, la informații din surse deschise – a crescut considerabil volumul de informație, sursele deschise fiind omniprezente. Astfel că, pe lângă utilizarea de surse tradiționale secrete, analiștii trebuie să extragă cele mai relevante informații din „oceanul” de date publice.

O altă problemă este generată de mediul de securitate foarte dinamic, analiștii fiind nevoiți să înțeleagă cu adevărat mecanismul de producere a unor fenomene globale. Un analist de *intelligence* trebuie să depășească mereu barierele propriei gândiri, culturi, valori și ale modului personal de a acționa. Acesta trebuie să înțeleagă ce gândește adversarul și să facă mutarea decisivă înaintea lui, căci în acest domeniu nu există o a doua șansă, ci doar oportunitatea valorificării eventualelor lecții învățate.

O perspectivă concludentă asupra definirii ofițerului de informații în societatea actuală o oferă Gregory Treverton: „în prezent, cel mai bun ofițer de informații nu este un superspion, cu atât mai puțin un satelit impersonal, ci o persoană antrenată să găsească informații de substanță pe un subiect dat, respectiv analistul”.⁶ Ceea ce vrea să ne spună autorul citatului este că astăzi devine vital să știi unde să-ți cauți informația de care ai nevoie.

Prin analiză se dorește obținerea unui avantaj în raport cu alți actori, inclusiv din perspectiva identificării amenințărilor din mediul de securitate, și din acest motiv timpul tinde să devină o problemă serioasă pentru analiști.

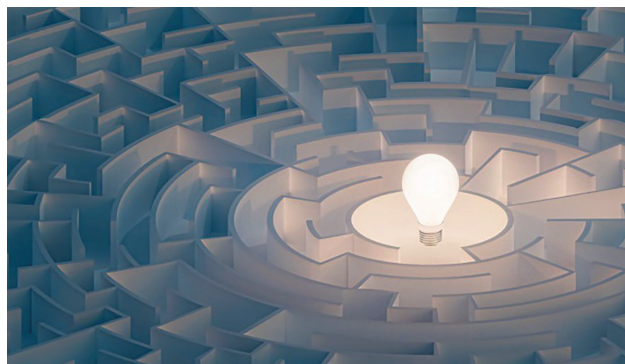

Dat fiind că produsul informativ trebuie să vină cât mai rapid în sprijinul factorului de decizie, există riscul ca analiștii, aflați sub presiunea continuă a timpului și a cererii mari de produse, să reducă timpul de reacție și cel alocat procesării datelor și, totodată, să ajungă să trateze problemele analizate cu superficialitate. În acest caz, rezolvarea constă în înțelegerea culturii organizaționale a fiecărei instituții și, mai ales, în gradul de cooperare dintre instituțiile furnizoare de produse de informații și beneficiari. La acest nivel se dorește o simbioză, care are ca țintă finală adoptarea de decizii eficiente și prompte pentru securitatea națională.

Relația analist-beneficiar este una foarte dinamică, fiind o continuă provocare pentru producătorii de *intelligence*. De exemplu, beneficiarii, având acces la sursele deschise și nefiind antrenați în procesul de filtrare a informațiilor, ajung să își creeze propriile scenarii. Problema apare atunci când beneficiarul își creează niște așteptări nerealiste și exagerate de la comunitatea de informații. Unii analiști susțin ideea că eșecurile de *intelligence* apar și din cauza cerințelor mereu în schimbare ale beneficiarilor (dorința de a acționa preventiv, de a primi avertizări timpurii asupra evenimentelor care pot avea loc), uneori chiar în ultima fază a procesului, și care conduc atât la reluarea procesului analitic, cât și a fluxului aferent acestuia.

La capitolul provocări în analiza de *intelligence* se încadrează și conceptul de „*social media*”. Volumul uriaș de informații îl poate pune pe analist în dificultate. Adesea, analiștii se pot

găsi în imposibilitatea de a transforma/procesa cantitățile uriașe de informații din rețelele sociale în produse utile pentru decidenții din domeniul securității naționale.

Specialiștii susțin faptul că analistul care rămâne fidel exclusiv prelucrării surselor secrete riscă să acorde o importanță exagerată detaliilor în detrimentul imaginii de ansamblu. Sursele deschise, fie ele literatură de specialitate, informații din mass-media sau literatură „gri”, contribuie la formarea unei imagini, a unui tablou de ansamblu, a unei cunoașteri generale asupra unor fenomene, pe care informația secretă nu o poate oferi.

O ultimă dificultate în calea realizării produselor de informații este mentalitatea potrivit căreia există o „dispută” între ofițerii operativi și analiștii de informații. Discreditarea unuia de către celălalt nu face decât să conducă la afectarea procesului de analiză. Dacă separarea între ofițeri operativi și analiști a fost un pas important în profesionalizarea serviciilor de informații, astăzi menținerea acestei stări de fapt poate conduce la dificultăți în înțelegerea de ansamblu a realității. Actualul context de securitate are nevoie de ofițeri operativi care să dispună de capacități analitice, după cum este nevoie și de analiști care să înțeleagă detaliile intime ale căutării de informații, ale procesului de culegere și ale mediilor în care sunt identificate potențialele amenințări.

ANTICIPAREA OPORTUNITĂȚILOR DE DEFINIRE A VIITORULUI

În lucrările de specialitate există o multitudine de definiții atribuite *analizei de intelligence*, cele mai multe punând accent pe rolul acesteia



în ciclul de intelligence, referindu-ne aici la informarea beneficiarilor/factorilor de decizie abilitați. Astfel, analiza se referă la *procesul de transformare a informațiilor care sunt culese, în orice mod, într-un produs care poate fi folosit de factorii de decizie și liderii militari* (Abram N. Shulsky, Gary J. Schmitt, 2008).⁷ Analiza presupune selectarea, separarea, compararea cu alte date și integrarea. Aceste etape determină transformarea formei primare a informațiilor deținute într-un produs utilizabil de intelligence.

Unul dintre cele mai importante câștiguri ale serviciilor de informații, de la începutul acestui secol, este conștientizarea nevoii de apropiere de mediul academic, de mediul de afaceri și de organizațiile non-guvernamentale. Această apropiere are ca scop mărirea gradului de transparență a practicilor, cât și creșterea calității rezultatelor în activitate.⁸

La nivelul universităților și academiilor se realizează diferite cercetări științifice, studii, rapoarte pe diferite probleme de securitate, astfel că sfera academică reprezintă un plus pentru comunitatea de intelligence deoarece transferă un fond de cunoaștere avizat pe anumite sectoare (economic, energetic, social).

Procesul analizei de intelligence nu este diferit de cel al elaborării unei cercetări academice, autorul Reg Whitaker (1999) afirmând, din perspectivă comparativă, că *intelligence*-ul și mediul academic folosesc aceleași procese: colectarea, analiza și interpretarea sistematică și organizarea informațiilor.⁹

Un rol important al analizei este acela de detaliere a fenomenelor în vederea simplificării procesului decizional. În prezent, este important ca analiștii să-și extindă procesul de colaborare cu experți din diferite domenii și care dețin un nivel de expertiză ridicat pe subiectul analizat. În unele situații este nevoie de astfel de colaborări, fiind posibil ca la nivelul comunității de informații să existe goluri de cunoaștere, mai ales în domeniile care necesită un grad ridicat de specializare.

Ofițerul CIA Robert David Steel afirma faptul că „esența secolului al XXI-lea nu este să furi un secret de la o persoană pentru beneficiul câtorva, ci să te străduiești să diseminezi informația pe întreaga planetă în avantajul întregii comunități”. Indiferent de felul de relații dintre serviciile de informații, bilaterale sau multilaterale, vor exista mereu vulnerabilități și riscuri, mereu va exista un interes din partea fiecărei părți implicate. Cu cât palierele de activitate ale serviciilor vor fi mai extinse și mai diversificate, cu atât mai mult va apărea interesul comun, și, astfel, nevoia de comunicare/colaborare.

Trecând peste părțile sensibile ale colaborării de *intelligence*, aceasta își dovedește succesul, în special pe paliere unde pericolul depășește granițele naționale, cum ar fi actualul context de securitate modelat de conflictul din Ucraina. Luarea în calcul a mediului academic, a celui de afaceri etc., conduce spre o colaborare din care are de câștigat domeniul de *intelligence*; iar cooperarea între state și între agenții, pe diferite probleme, conduce la o eficientizare și ușurare a muncii de *intelligence* și, nu în ultimul rând, la succes.

CONCLUZII

Mediul actual de securitate aflat în continuă tranziție, schimbările survenite la nivel internațional, amenințările care au crescut exponențial și tehnologia în continuă evoluție produc schimbări majore la nivel regional și global. În acest context, *analiza de intelligence* tinde să devină partea din ciclul de *intelligence* pe care se pune cel mai mare accent.

Totodată, structurile de *intelligence* se îndreaptă spre o politică de deschidere, care

depășește bariera eternului secret, fapt care aduce cu sine o redefinire a analizei de *intelligence*, prin prisma multitudinii de informații care apar ca urmare a progresului tehnologic. Astfel, nu lipsa informațiilor este problema, ci multitudinea acestora, analistul de *intelligence* trebuind să elaboreze o evaluare riguroasă, competentă și eficientă pentru luarea celor mai bune decizii. Prin urmare, având în vedere schimbările care apar constant în mediul de securitate, analistul trebuie să se adapteze cerințelor beneficiarilor, iar aceștia să înțeleagă limitele și capacitățile analizei de *intelligence*.

În același timp, revoluția tehnologică a fost întâmpinată de către structurile de *intelligence* prin adaptarea rapidă și încercarea de utilizare a unor noi furnizori de informații în avantajul propriu. Internetul, mass-media și alte canale asigură un flux continuu de informații, fără de care imaginea de ansamblu a spațiului informațional nu s-ar putea realiza.

În concluzie, misiunea analiștilor de *intelligence* este una dificilă deoarece munca acestora presupune un amestec între gândirea critică și cea creativă, implică utilizarea unor metode și tehnici specifice domeniului, iar produsul final trebuie realizat într-un timp scurt și să fie util beneficiarului în vederea elaborării procesului decizional.

BIBLIOGRAFIE

1. IANCU Cristian, Bunoiu Maria Daniela, *Analiza de intelligence. Provocări sistemice în noul context de securitate*, Centrul de Surse Deschise, www.academia.edu; accesat în data de 11.02.2023.
2. HALL Wayne Michael, Citrenbaum Gary, *Intelligence Analysis. How to Think in Complex Environments*, Praeger Security International, Editura Praeger, 2009.
3. HEUER Richards, Pherson Randolph H., *Structured Analytic Techniques for Intelligence Analysis*, SAGE, CQ Press, 2011.
4. HULNICK Arthur, "What's wrong with the Intelligence Cycle?", în *Intelligence and National Security*, vol. 21, nr. 6, 2006.
5. MAIOR George Cristian, *Despre intelligence*, Ed. Rao, 2014.
6. MAIOR George Cristian, *Un război al minții*, Ed. Rao, 2010.
7. MAIOR George Cristian, Nițu Ionel, *Ars Analytica*, Ed. Rao, 2013.
8. NIȚU Ionel, *Analiza de intelligence*, Ed. Rao, 2012.
9. NIȚU Ionel, *Ghidul analistului de intelligence – Compendiu pentru analiștii debutanți*, Editura Academiei Naționale de Informații „Mihai Viteazul”, București, 2011.
10. SINDIE Corina-Gabriela, „Dimensiuni operaționale privind activitatea de intelligence”, Buletinul Universității Naționale de Apărare „Carol I”, 2015.
11. SHULSKY Abram, Schmitt Garry, *Războiul tăcut*, Ed. Polirom, Iași, 2008.
12. TREVERTON Gregory, *Intelligence for an Age of Terror*, Cambridge University Press, 2009.
13. WHITAKER Reg, *The End of Privacy: How Total Surveillance is Becoming a Reality*, The New Press, New York, 1999.

¹ Ionel Nițu, *Ghidul analistului de intelligence – Compendiu pentru analiștii debutanți*, Editura Academiei Naționale de Informații „Mihai Viteazul”, București, 2011, p. 16.

² Cristian Iancu, Maria D. Bunoiu, „*Analiza de intelligence. Provocări sistemice în noul context de securitate*”, Centrul de Surse Deschise, www.academia.edu/22202881/Analiza_de_intelligence_Provocări_sistemice_in_noul_context_de_securitate; accesat la data de 11.02.2023.

³ Arthur Hulnick, „What's wrong with the Intelligence Cycle?”, în *Intelligence and National Security*, vol. 21, nr. 6, 2006, p. 959-979.

⁴ Abram Shulsky, Garry Schmitt, *Războiul tăcut*, Ed. Polirom, Iași, 2008.

⁵ George Cristian Maior, Ionel Nițu, *Ars Analytica*, Ed. Rao, 2013.

⁶ Gregory Treverton, *Intelligence for an Age of Terror*, Cambridge University Press, 2009.

⁷ I. Nițu, „*Ghidul analistului de intelligence – Compendiu pentru analiștii debutanți*”, Editura Academiei Naționale de Informații „Mihai Viteazul”, București, 2011, p. 19.

⁸ Richards Heuer, Randolph H. Pherson, *Structured Analytic Techniques for Intelligence Analysis*, SAGE, CQ Press, 2011.

⁹ Reg Whitaker, *The End of Privacy: How Total Surveillance is Becoming a Reality*, The New Press, New York, 1999, 195 p.

PETROLUL ROMÂNESC ÎN ECUAȚIA INTERESELOR NAȚIONALE DE SECURITATE, LA ÎNCEPUTUL CELUI DE-AL DOILEA RĂZBOI MONDIAL

*Ioan Codruț LUCINESCU**

Abstract

The ambiguous situation at the beginning of the Second World War also had repercussions on Romania. Romanian oil became a strategic element for the warring parties, both the Anglo-French allies and Germany. The national security policy determined the Romanian government to adopt correct decisions in accordance with the strategic objective of preserving the integrity of the state.

Keywords: *intelligence services; oil; refinery; pipelines; national security policy; Secret Service; Deuxième Bureau.*

INTRODUCERE

Declararea neutralității de către România, în urma deciziei Consiliului de Coroană de la Cotroceni (6 septembrie 1939), a produs anumite schimbări în relațiile româno-franceze, în sensul unei rețineri evidente a Parisului față de onorarea promisiunilor de întărire a capacităților militare ale țării.

De altfel, un început timid de depărtare a politicii românești față de anglo-francezi începuse încă din 23 martie 1939, odată cu semnarea tratatului economic româno-german care prevedea și înființarea de societăți mixte româno-germane pentru valorificarea bogățiilor subsolului românesc, inclusiv petrolul, precum și coordonarea reciprocă, pe baza detaliilor tehnice stabilite de specialiști, a producției celor două țări în toate domeniile de interes comun¹.

Alianții anglo-francezi au avut o atitudine reticentă față de această mutare strategică

a Bucureștiului, din acel moment România nemaifiind considerată un aliat de nădejde în viitorul război ce se prefigura. Ambasada de la Paris transmitea ministrului Afacerilor Străine, la 25 martie 1939: „atașatul militar român în Franța raportează că semnarea acordului româno-german a produs mare consternare la Paris, dând loc la diferite atacuri de presă la adresa României”².

PETROLUL ROMÂNESC CREEAZĂ FRIȚIUNI ÎN COLABORAREA INFORMATIVĂ ROMÂNÓ-FRANCEZĂ

România primea, la 13 aprilie 1939, garanții de securitate anglo-franceze legate de suveranitatea sa națională (nu și de integritate teritorială!), cele două puteri occidentale angajându-se ca „în cazul când va fi întreprinsă o acțiune care ar amenința vădit independența României”, acestea să „acorde imediat întreaga asistență”³. Însă, alăturarea României unei coaliții conduse de

* *Expert în studii privind istoria serviciilor de informații.*

anglo-francezi era condiționată de factori politici, militari, sociali etc. De la București, ambasadorul britanic, Sir Reginald Hoare, transmitea centralei de la Londra că participarea României la un posibil război, alături de Marea Britanie și Franța, era condiționată de existența, gata de intervenție, a unei armate aliate de 100.000 de militari, sprijinită de o puternică forță de aviație cu bazele în Cipru⁴.

Câteva luni mai târziu, atașatul militar român la Paris semnală (începutul lui octombrie 1939), în urma convorbirilor cu omologul său francez și cu oficialități din Ministerul de Externe, reticența factorilor de decizie în a consolida colaborarea militară, deoarece Franța pune la îndoială determinarea României de a rămâne, pe termen nedefinit, de partea anglo-francezilor. Suspiciunile Parisului crescuseră exponențial odată cu întărirea relațiilor economice româno-germane, începând cu primăvara lui 1939, apreciind că și neutralitatea României, „binevoitoare inamicilor ei”, era o stare de fapt care îi deservea cauza și îngreuna evoluția ostilităților militare în favoarea sa⁵.

Colonelul Corneliu Teodorini observa că, deși Franța adoptase la nivel oficial, imediat după declanșarea războiului, o atitudine hotărâtă în privința opririi expansionismului german, realitatea se prezenta în defavoarea acesteia din cauza oscilațiilor din ultimii ani și gestionării defectuoase a problematicilor de securitate europene: „Eșecurile suferite în estul și în sud-estul Europei, vor necesita lungi perioade de timp pentru a le recupera și vor influența direct operațiunile militare pe front”⁶.

Conducerea politico-militară românească a fost informată, atât pe canale diplomatice, cât și cu ajutorul rețelelor informative externe ale Serviciului Secret de Informații despre imposibilitatea practică a anglo-francezilor de a ajuta eficient România în cazul unui atac venit din partea puterilor revizioniste (Germania, URSS și Ungaria), care ar fi putut acționa, mai mult ca sigur, coordonat. La 14 septembrie 1939, pe baza exploatării unor surse secrete, dar și a

monitorizării atente (inclusiv a informațiilor din presa europeană și a relatărilor unor oficiali aliați) a mișcărilor de trupe franceze și engleze în Mediterana, structurile informative naționale transmiteau la București că nu este realistă speranța în deschiderea de către anglo-francezi a unui „front oriental”, neexistând planuri precise despre trimiterea unui corp expediționar semnificativ în Cipru și Siria, pentru a putea susține România, la un moment dat, pe cale maritimă, în eventualitatea atacării sale⁷.

Această situație ambiguă, în care nu se putea prefigura cu exactitate evoluția viitoare a operațiunilor militare, conducea și la oscilații în politica românească, inclusiv în delicatul domeniu al resurselor petroliere, chiar în momentul în care, la început de război mondial, problema petrolului românesc devenea de importanță strategică pentru ambele tabere beligerante.

Neutralitatea României, justificată din perspectiva intereselor sale naționale de securitate, se transforma într-un motiv de îngrijorare pentru planificatorii militari anglo-francezi, deoarece mașina de război germană, în condițiile blocadei navale totale instituite de flotele celor două state, nu putea susține un război de durată fără livrările de combustibil produs în rafinăriile de pe Valea Prahovei.

Imediat după intrarea trupelor germane în Polonia, în septembrie 1939, rapoartele diplomatice consemnau frecvențele întâlniri ale oficialităților române cu liderii francezi și englezi în care s-a adus în discuție necesitatea, în interes comun, a distrugerii puțurilor de extracție și a rafinăriilor din Valea Prahovei, singura zonă de aprovizionare a Wehrmacht-ului cu carburant ce putea fi și neutralizată (zona petrolieră a Caucazului, de unde Germania importa, de asemenea, produse petroliere, aparținea Uniunii Sovietice).

Documentele de arhivă atestă faptul că Serviciul Secret elaborase deja (mai-iunie 1939), printr-un colectiv de cinci ofițeri, conduși de lt. col. Constantin Rădulescu-Sița, un plan amănunțit de distrugere a instalațiilor petrolifere românești,

la solicitarea partenerilor anglo-francezi. Planul a fost predat Secției a III-a a Marelui Stat Major, iar o copie a acestuia a fost livrată, în toamna aceluiași an, inginerului francez Léon Wenger, delegatul special aliat în această problemă, care s-a angajat să aducă explozibilul și tehnica necesare⁸.

Însă teama ca resursele petroliere să fie ocupate printr-o operațiune fulger a Wehrmachtului a condus la elaborarea, de către franco-britanici, a unor planuri „de rezervă”, planuri care au fost ținute secret față de partea română. În acest sens, avea loc la București, întâlnirea din 25 august 1939⁹ a comandantului Dymock Watson cu inginerul Léon Wenger, care, pe lângă calitatea oficială de reprezentat francez în relația economică cu România, era și însărcinatul special al Deuxième Bureau¹⁰ în problema petrolului românesc. În cadrul întâlnirii s-a convenit ca francezii și englezii să întocmească propriile planuri auxiliare, pentru a se asigura că toate obiectivele de importanță vitală vor fi distruse sub conducerea lor.

Precum Léon Wenger, și Pierre Angot, colaborator apropiat al acestuia, director tehnic la societatea petrolieră „Steaua Română” (din anul 1936), va lucra sub îndrumarea Deuxième Bureau pentru definitivarea operațiunii de pregătire a distrugerii infrastructurii petroliere românești. Descoperirea, la 19 iunie 1940, de către trupele germane aflate în ofensivă, la Charité-sur-Loire, a unui tren abandonat care transporta o parte din arhivele secrete ale Marelui Stat Major francez, inclusiv ale Deuxième Bureau, va reprezenta o lovitură gravă pentru Serviciul Secret și, personal, pentru șeful său, Mihail Moruzov¹¹; printre documentele capturate de Wehrmacht se aflau și planurile franco-engleze de sabotare a exploatărilor petroliere din Valea Prahovei, în condițiile în care aceste operațiuni fuseseră ținute secret, de către români, față de partenerul german, serviciul secret militar, Abwehr.

Germanii au descoperit inclusiv numele agenților francezi care acționau în România,

aceștia fiind expulzați imediat la solicitarea Berlinului. Arhiva capturată demonstrează că serviciile de informații românești lucraseră (până târziu, în mai 1940) pe mai multe planuri, în ciuda întăririi considerabile din ultimul an a colaborării cu Abwehr, fapt care va contribui la arestarea și asasinarea lui Moruzov, în noiembrie 1940.

Datorită reorientării politico-economice a României spre Germania, situației incerte de pe frontul occidental (perioada „războiului ciudat”) și depărtării posibilității Franței și Angliei de a câștiga rapid războiul, autoritățile române nu numai că au tergiversat punerea în practică a detaliilor tehnice necesare distrugerii industriei de extracție și prelucrare petrol, dar au adoptat măsuri ferme pentru a preîntâmpina eventuale acte de sabotaj. Astfel, încă din noiembrie-decembrie 1939, Serviciul Secret de Informații a înființat, în cadrul Secției a II-a Contrainformații, Agentura „P” (Ploiești), cu misiunea de a supraveghea informativ regiunea petrolieră, în scopul preîntâmpinării posibilelor sabotaje atât ale anglo-francezilor, cât și ale sovieticilor (prin intermediul unor elemente muncitorești comuniste)¹².

Astfel, Serviciul Secret va dispune de o imagine de ansamblu a potențialelor vulnerabilități existente în industria petroliferă națională, fiind în posesia tuturor planurilor instalațiilor, rețelelor de transport prin conducte, capacităților de prelucrare a petrolului brut, organigramei societăților aparținând capitalului francez, belgian și britanic. Și va reuși, în colaborare cu structurile informative ale Ministerului de Interne și Jandarmeriei, în anii războiului, să dejoace acțiunile de sabotaj organizate de anglo-americani și sovietici. Industria petrolieră românească va fi grav afectată doar din momentul în care, începând cu vara anului 1943, aviația anglo-americană va întreprinde raiduri de mare amploare. Cu toate acestea, își va păstra, până la sfârșitul conflagrației mondiale, în mare parte, capacitatea de aprovizionare a frontului cu combustibil și produse derivate.



Foto 1: Planurile rețelei de transport prin conducte a petrolului prelucrat, depozitele și cisternele-depozit aparținând societății Columbia, existente în portul Constanța¹³



Foto 2: Planurile rețelei de transport prin conducte a petrolului prelucrat, aparținând societății Columbia, în zona Valea Prahovei¹⁴

CONCLUZII

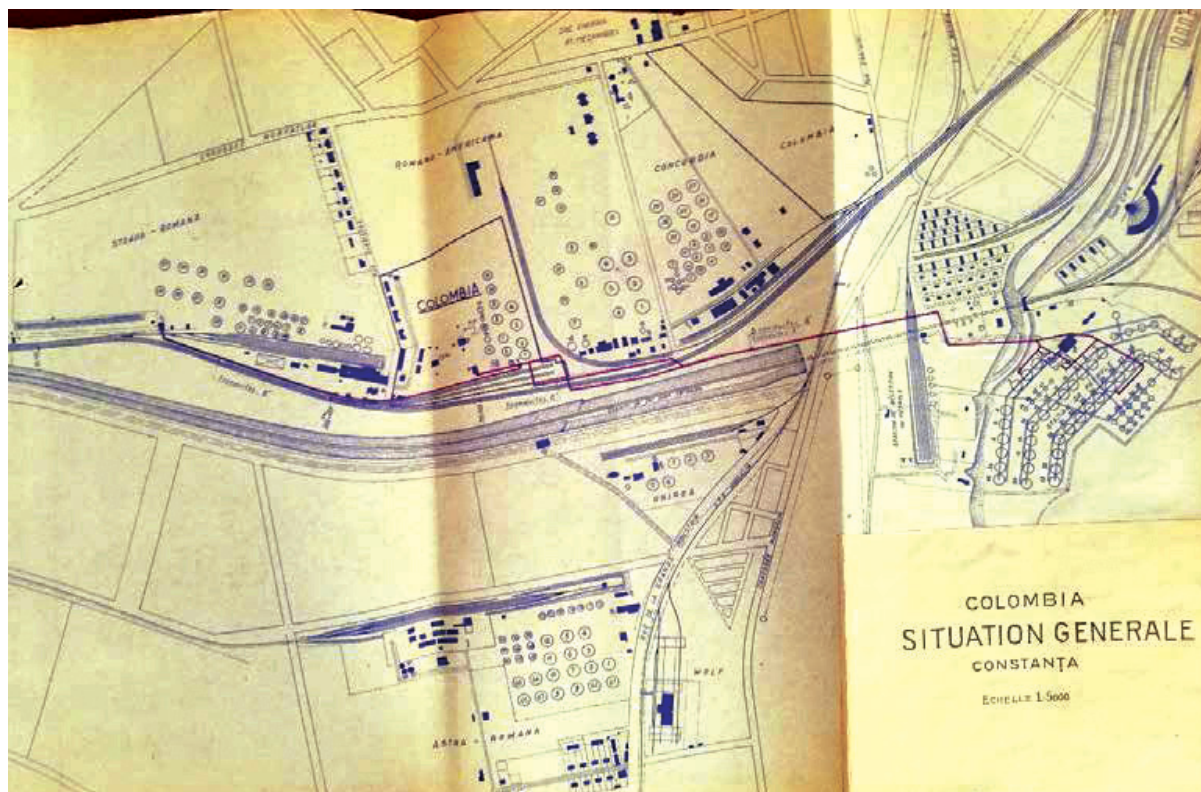
Ascensiunea Germaniei naziste și succesele politico-militare înregistrate în anii 1938-1939 au condus la o reorientare, la început timidă, a României spre Berlin, materializată și în conturarea unui parteneriat la nivel informativ între Serviciul Secret de Informații și Abwehr. „Problema petrolului”, devenită acută pentru ambele tabere beligerante începând cu septembrie 1939, reprezintă, totodată și momentul unei decuplări evidente a intereselor de securitate ale României în raporturile cu Franța și Marea Britanie.

La fel precum în Vest, unde se derula așa-numitul „război ciudat”, și în spațiul românesc

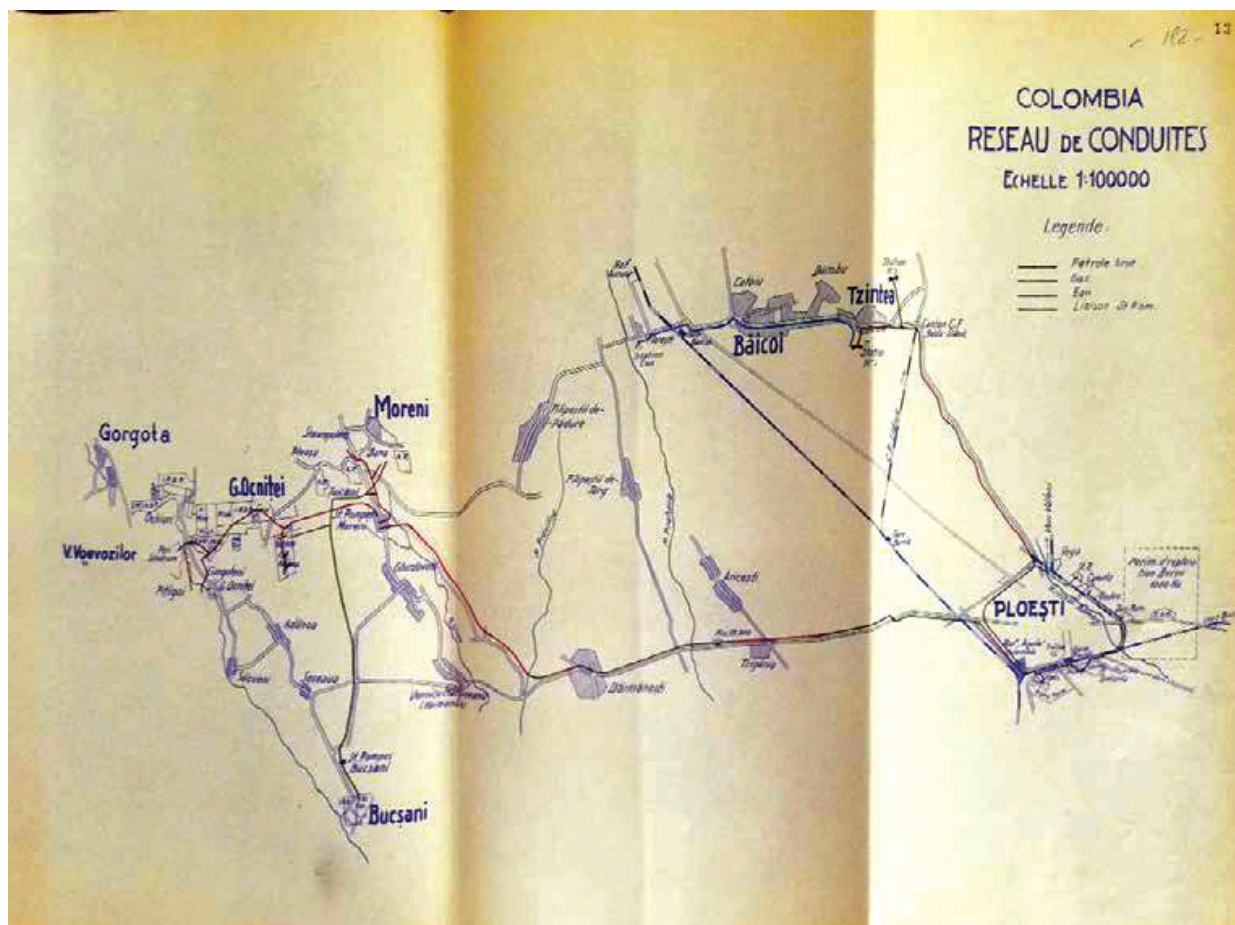
asistăm la o situație inedită; din toamna/iarna 1939 până în primăvara lui 1940, deși România avea o alianță în domeniul securității cu Parisul și Londra, iar colaborarea Serviciului Secret de Informații cu Deuxième Bureau și Intelligence Service avea deja o vechime considerabilă, serviciile de intelligence ale celor trei state vor fi, în același timp, și aliate și adversare, situația fiind în concordanță cu imprezibilitatea de început a viitorului război mondial.

Această basculare se justifică prin „Raison d’État” (rațiunea de stat), politica de securitate națională fiind obligată să se adapteze evoluțiilor internaționale și să urmărească, înainte de orice alte considerente, obiectivele strategice ale României, primul fiind păstrarea integrității teritoriale.

BIBLIOGRAFIE

Arhive.

Arhivele Naționale ale României.
Arhiva Diplomatică a Ministerului Afacerilor Externe.
Arhiva Serviciului Român de Informații.

Studii, articole, lucrări generale.

1. ARHIRE Sorin, „Relații economice româno-britanice 1939-1940” (I), în *Terra Sebus. Acta Musei Sabesiensis*, nr. 7, 2015.
2. Carol al II-lea, Regele României, *Însemnări zilnice*, vol. II, Ediție îngrijită de Moisuc Viorica și Rauș Nicolae, București, 1997.
3. CÎRSTEA Marusia, *Din istoria relațiilor anglo-române (1936 - 1939)*, Editura Mica Valahie, București, 2011.
4. DELETANT Dennis, *Activități britanice clandestine în România*, Editura Humanitas, București, 2019.
5. DUȚU Alesandru, Lenuța Nicolescu, Alexandru Oșca, *Atașatii militari transmit... (1938-1944)*, Ed. Fundația „General Ștefan Gușă”, 2001.
6. GEORGESCU Maria, Midan Christophe,

Une exemple de cooperation bilaterale. Les attaches militaires francais en Roumanie et roumains en France (1860-1940), Editions Militaires, Bucarest, 2003.

7. HERVÉ L’Huillier, *Léon Wenger - President of Petrofina France*, <https://wiki.total/en/testimonial/leon-wenger-president-petrofina-france>; Published on September 05th, 2017.
8. RAYMOND W. Leonard, *Secret Soldiers of the Revolution*, Greenwood Press, 1999.
9. NIȚU Ionela, Pintilie Dan-Ovidiu, „Istoricul societăților petroliere „ALPHA”, „COLOMBIA” și „AQUILA” între 1904-1930”, în *Anuarul arhivelor mureșene*, Serie Nouă, Nr. I (V), Tîrgu – Mureș, 2012.
10. OTU Petre, „L’influence de la doctrine militaire française sur l’évolution de l’armée roumaine (1878-1940)”, în *Revue historique des armées*, No 244, 2006.
11. ANGOT Pierre Marie François (1902-1945), <http://www.anales.org/archives/x/angot.html>
12. PINTILIE Florin, *Serviciul Special de Informații din România 1939–1947*, Editura ANI, București, 2003.

- ¹ Sorin Arhire, „Relații economice româno-britanice 1939-1940” (I), în *Terra Sebus. Acta Musei Sabesiensis*, nr. 7, 2015, p. 512.
- ² Arhiva Diplomatică a MAE, Fond *Franța*, Dosar nr. 71, volum 364, fila 329.
- ³ Marusia Cîrstea, *Din istoria relațiilor anglo-române (1936-1939)*, Editura Mica Valahie, București, 2011.
- ⁴ Dennis Deletant, *Activități britanice clandestine în România*, Editura Humanitas, București, 2019, p. 120.
- ⁵ Alesandru Duțu, Lenuța Nicolescu, Alexandru Oșca, *Atașajii militari transmit...(1938-1944)*, Ed. Fundația „General Ștefan Gușă, 2001, p. 68.
- ⁶ *Ibidem*.
- ⁷ Arhiva Diplomatică a MAE, Fond *Franța*, Dosar nr. 71, volum 11, fila 144.
- ⁸ Florin Pintilie, *Serviciul Special de Informații din România 1939–1947*, Editura ANI, București, 2003, p. 218.
- ⁹ Dennis Deletant, *op. cit.*, p. 121.
- ¹⁰ Léon Wenger (1879-1962), personalitate cu „interese speciale” în România. Născut la Paris, a dobândit o pregătire tehnică (în domeniul geologiei, industriei și comerțului cu petrol) și juridică temeinică, devenind interesat de petrolul românesc la începutul secolului XX, prin intermediul unor afaceri de familie. În perioada Primului Război Mondial, ca ofițer, este trimis pe Frontul de Est, pe lângă comandamentul armatei imperiale ruse, învățând limbile germană și română. Are numeroase contacte cu România după 1918, sosind la București pentru a prelua controlul Biroului Economic German, în conformitate cu înțelegerile franco-engleze de împărțire a stabilimentelor industriale și bancare germane, create înainte de 1914, în centrul și estul continentului. Îndeplinește importanta misiune de reprezentant al Ministerului Comerțului din Franța în discuțiile cu guvernul României referitoare la despăgubirile care urmau să fie acordate industriașilor francezi pentru distrugerea infrastructurii petroliere în decembrie 1916. Interesant de semnalat este și faptul că militează pentru stabilirea relațiilor economice cu noul stat sovietic, în calitate de administrator al societății petroliere Petrofina (începând cu anul 1923); creează compania franco-sovietică Pétronaphte pentru comercializarea benzinei și a uleiurilor industriale. Susținător al implicării marilor companii americane în Europa în industria petrolieră, prin investiții masive în infrastructură și tehnologie. În septembrie 1939 a fost trimis în România pentru a organiza achiziții de petrol pentru Franța și pentru a pregăti, sub îndrumarea Deuxième Bureau, distrugerea puțurilor petrolifere și a rafinăriilor din zona Valea Prahovei. În perioada războiului nu mai activează în domeniul petrolier, ocupând după 1945 funcții administrative în diverse societăți. A se vedea Hervé L’Huillier, *Léon Wenger - President of Petrofina France*, <https://wiki.total/en/testimonial/leon-wenger-president-petrofina-france>, September 05th 2017; Ionela Nițu, Dan-Ovidiu Pintilie, „Istoricul societăților petroliere „ALPHA”, „COLOMBIA” și „AQUILA” între 1904-1930”, în *Anuarul arhivelor mureșene*, Serie Nouă, Nr. I (V), Tîrgu – Mureș, 2012, p. 235.
- ¹¹ Pierre Marie François Angot (1902-1945), <http://www.anales.org/archives/x/angot.html>.
- ¹² Arhiva SRI, Fond documentar, Dosar nr. 9058, vol. 1, fila 6.
- ¹³ Arhivele Naționale ale României, Fond PCM-SSI, Dosar nr. 22/1936, fila 181.
- ¹⁴ *Ibidem*, Fond PCM-SSI, Dosar nr. 22/1936, fila 182.

FOOD FOR THOUGHT

Secțiunea #foodforthought cuprinde o selecție de resurse bibliografice (documente oficiale, cărți și rapoarte), publicate în ultima perioadă, cu impact semnificativ asupra domeniului studiilor de securitate și informații.

Vasile CREȚU

DOCUMENTE OFICIALE

Activitatea NATO în anul 2022

NATO. "The Secretary General's Annual Report - 2022".
21.03.2023. Disponibil online la https://www.nato.int/nato_static_fl2014/assets/pdf/2023/3/pdf/sgar22-en.pdf



Raportul Anual al Secretarului General, publicat în luna martie 2023, evidențiază principalele activități derulate de Alianță în anul 2022, în privința adaptării la noul mediu de securitate, transformării posturii de descurajare și apărare, investițiilor în domeniul apărării, consolidării rezilienței, prevenirii și gestionării crizelor, precum și pe linia parteneriatelor.

Documentul reprezintă, astfel, o sinteză a principalelor problematici referitoare la Alianță, respectiv a acțiunilor inițiate în contextul războiului ruso-ucrainean, fiind util atât pentru cercetătorii din domeniu, cât și pentru practicieni.

Totodată, Raportul prezintă rezultatele sondajului realizat anual în statele membre, evidențiind astfel un sprijin sporit din partea cetățenilor pentru apărarea colectivă (75% dintre aceștia consideră că ar trebui să-și apere țara dacă este atacată, în timp ce 69% sunt de părere că țara lor ar trebui să intervină dacă un aliat este atacat, ambele cifre fiind în creștere cu patru procente față de anul precedent).

* Expert în cadrul Ministerului Apărării Naționale.

Activitatea UE în anul 2022

Comisia Europeană. “UE în 2022 – Raport General privind activitățile Uniunii Europene.” 2023. Disponibil online la <https://op.europa.eu/en/publication-detail/-/publication/d73b364e-c180-11ed-8912-01aa75ed71a1/language-en>

Publicat în temeiul art. 249, alin. (2) din Tratatul privind funcționarea UE, raportul privind activitățile organizației europene în anul 2022 prezintă răspunsul și procesul de adaptare instituțională la o serie de provocări multidimensionale generate de unele evoluții, precum: războiul de agresiune al Rusiei împotriva Ucrainei, criza energetică, schimbările climatice, evoluțiile tehnologice, crizele sociale și economico-financiare, inechitățile sociale și afectarea valorilor europene. Documentul are în centrul său „răspunsul imediat și unit” în urma izbucnirii unui război pe continentul european, contabilizând peste 200 de măsuri ca răspuns la invazie, categorisite în trei direcții: (1) izolarea Rusiei; (2) impunerea de sancțiuni; (3) sprijinul amplu pentru Ucraina.



CĂRȚI

Integrarea inteligenței artificiale în strategiile din domeniul apărării

Michael RASKA și Richard A. BITZINGER (eds.), *The AI Wave in Defence Innovation: Assessing military artificial intelligence strategies, capabilities and trajectories*, Londra și New York: Routledge, 2023.

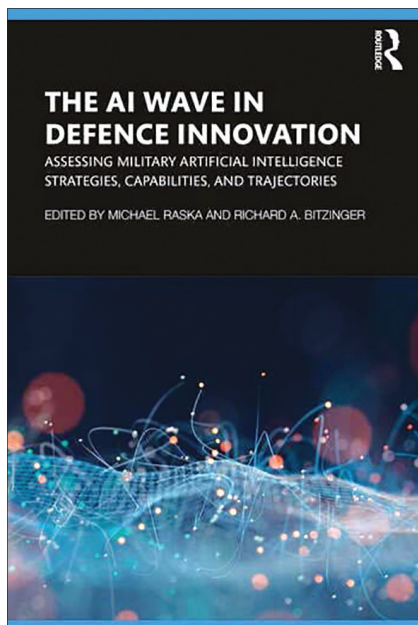

Inteligența artificială (IA) transformă deja lumea în care trăim, având, de asemenea, un impact semnificativ asupra mediului de securitate și al eficienței unor măsuri/contra-măsuri luate în domeniul apărării.

Volumul, editat de doi specialiști în domeniul transformării militare, răspunde la o serie de întrebări referitoare la aplicabilitatea și governanța IA în inovările din sectorul militar, strategiile adoptate de unii actori (Europa, SUA, China, Rusia, Japonia, Coreea de Sud și Australia), respectiv la dimensiunile etice și normative ale acestui proces.

Colectivul de autori (printre care și Simona Soare, cercetător în cadrul Institutului Internațional pentru Studii Strategice/ IISS) prezintă modul în care trei factori (con competiția strategică, utilizarea duală civil-militară a inovării tehnologice și schimbarea caracterului binomului om-mașină) conduc la o nouă revoluție în afacerile militare, generată de IA.

Geopolitica – disciplină cheie pentru înțelegerea relațiilor internaționale

MUSSETTI, Mirko. *Roza geopolitică – Economie, strategie și cultură în relațiile internaționale*. București, Editura Militară, 2023.



Publicată inițial în anul 2021, în limba italiană, cartea *Roza geopolitică* este disponibilă astăzi și cititorului din România, grație New Strategy Center și Editurii Militare.

În cele aproximativ 150 de pagini, autorul oferă o definiție a disciplinei geopoliticii, precum și o descriere a ramurilor sale (geoconomie, geostrategie, geocultură), contribuind astfel atât la o mai bună înțelegere a evoluțiilor de pe scena internațională, cât și la dezvoltarea acestui domeniu de studiu.

Suplimentar, autorul tratează intersecția dintre cele trei subcomponente prin prisma conflictelor, teoretizând trei tipuri de conflicte hibride (marketing global, război economic, război cognitiv).

RAPOARTE, STUDII

Tendințe strategice

Center for Security Studies, "Strategic Trends 2023: Key Developments in Global Affairs", ETH Zurich, 2023.
Disponibil online la <https://css.ethz.ch/content/dam/ethz/special-interest/gess/cis/center-for-securities-studies/pdfs/ST2023.pdf>

Cea de-a 14-a ediție a raportului *Strategic Trends* analizează evoluțiile majore din politica globală, cu accent asupra securității internaționale.

Astfel, raportul din 2023 este structurat pe patru capitole, care tratează: (1) provocările la adresa ordinii mondiale generate de China și Rusia, atât individual, cât și în urma consolidării relațiilor dintre cele două state; (2) demersurile americane de limitare a accesului Beijingului la tehnologii avansate, critice; (3) rețeaua de alianțe a SUA în Europa și Asia și rolul descurajării extinse în domeniul nuclear; (4) politica de securitate a Indiei și modalitatea în care statul indian se adaptează unei lumi aflate în tranziție.



Ecosistemul transatlantic de inovare– între cooperare, competiție și identificarea de sinergii

Bjorn FAGERSEN et al, ”Navigating the Euro-Atlantic defence innovation landscape”, Politea, Martie 2023. Disponibil online la <https://media.politea.se/2023/03/Politea-Defence-Innovation-Report.pdf>

Relațiile dintre NATO și UE sunt, de câțiva ani, în centrul agendei transatlantice, în special după ce Uniunea și-a asumat un rol crescut în demersurile de inovare în domeniul apărării.

Raportul Politea analizează infrastructurile și procesele NATO și UE destinate inovării, respectiv măsura în care acestea se suprapun, sunt în conflict sau au potențiale sinergii.

Concluzia generală este că sistemele UE și NATO sunt separate, dar puternic interdependente. Studiul subliniază că provocarea cheie pentru implementarea tehnologiilor emergente/disruptive este reprezentată de integrarea acestora cu procesele birocratice specifice fiecărei instituții militare.



Tendențe în percepția populației din Europa Centrală și de Est

GLOBSEC, “GLOBSEC Trends 2023”, Mai 2023. Disponibil online la <https://www.globsec.org/sites/default/files/2023-05/GLOBSEC%20Trends%202023.pdf>



În baza unei cercetări sociologice realizate în martie 2023, în opt state din Europa Centrală și de Est (Bulgaria, Cehia, Letonia, Lituania, Polonia, România, Slovacia și Ungaria), experții GLOBSEC analizează modalitatea în care s-a schimbat percepția populației din aceste țări la un an de la începerea conflictului din Ucraina.

Printre rezultate se numără următoarele: (1) 79% din populație percepe apartenența la structurile euro-atlantice ca fiind benefică; (2) 78% din populație consideră calitatea de membru al UE drept un avantaj; (3) F.Rusă este considerată cea mai mare amenințare de securitate, 64% percepend Moscova drept responsabilă pentru conflictul ruso-ucrainean.

În cazul **României**, sprijinul pentru NATO, aflat la 89%, a atins cel mai înalt nivel din 2020 și aproape două treimi din populație consideră că Rusia reprezintă o amenințare la adresa securității țării.

Percepția populației din România și Norvegia la un an după izbucnirea războiului din Ucraina

Alina BÂRGĂOANU et al, "A year of war: National Attitudes in Romania and Norway", *New Strategy Center and Norwegian Institute of International Affairs*, Mai 2023. Disponibil online la <https://newstrategycenter.ro/wp-content/uploads/2023/05/A-year-of-War-%E2%80%93-National-Attitudes-in-Romania-and-Norway-policy-2.pdf>

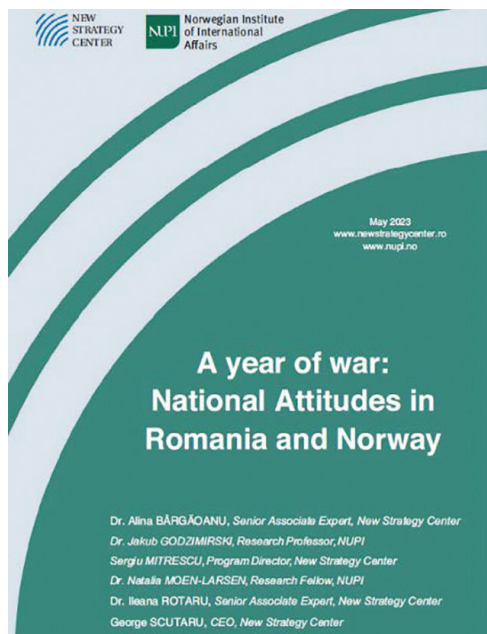

Raportul, elaborat în comun de New Strategy Center și Institutul Norvegian pentru Afaceri Internaționale, analizează rezultatele a două sondaje realizate simultan în România și Norvegia, cu scopul de a identifica atitudinile naționale din cele două state la un an de la începerea războiului din Ucraina.

Întrebările au fost construite în jurul următoarelor teme de interes: percepția asupra perspectivei naționale, prețurile la energie, sursele de îngrijorare, războiul din Ucraina, atașamentul față de instituțiile euro-atlantice, respectiv utilizarea și încrederea în mass-media. Analiza evidențiază faptul că războiul din Ucraina continuă să reprezinte o preocupare majoră în rândul cetățenilor din ambele state, pe două coordonate: (1) economic, în contextul creșterii prețurilor (energie și carburanți) și scăderii calității vieții; (2) socio-politice, prin consolidarea încrederii în instituțiile de apărare (NATO) și instituțiile europene (UE), ca elemente de asigurare a securității.

Statul Major General al FA ruse – rol și responsabilități în sistemul decizional din F.Rusă

Alexis A. BLANC et al, "The Russian General Staff: Understanding the Military's Decisionmaking Role in a Besieged Fortress", Santa Monica, CA: RAND Corporation, 2023. Disponibil online la https://www.rand.org/pubs/research_reports/RRA1233-7.html

Prin așa-numita „Doctrină Gherasimov”, inițial acceptată în mediul academic, dar astăzi contestată pe larg, șefului Statului Major General al FA ruse i s-a conferit un rol crescut în sistemul decizional din F.Rusă. Raportul RAND clarifică rolul jucat de SMG rus în acest proces, prin analizarea responsabilităților formale, precum și a celor informale. În acest sens, autorii se bazează mai întâi pe o varietate de surse primare și secundare în limba rusă (statute, discursuri ale elitelor politice și militare, precum și scrieri militare academice), iar ulterior elementele desprinse sunt aplicate și testate pe două studii de caz: Ucraina (2014–2021) și Siria (2015–2019).

